

ZOEFBUUKSKE

LANGENBOOM

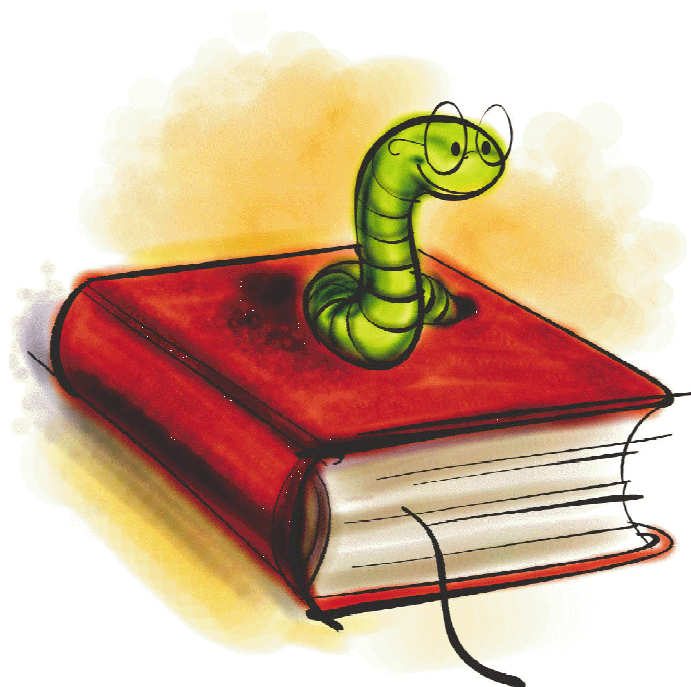

DECEMBER 2008



# COLOFON

---

## Redactie

Hayley Jones

*Schriever en webmeesteres*

*Foto's sturen naar:*

T: (06) 30 05 49 76

E: hayley46@planet.nl

E: zoeflangenboom@gmail.com

Catheleine Verstraten

*Schriever*

T: (06) 51 05 81 42

E: catheleine@gmail.com

Marie-José Thijssen

*Schriever*

T: (0486) 43 22 80

E: mariejosethijssen@home.nl

Rinie van de Kolk

*Schriever*

T: (0485) 45 11 78

E: thijko2@hotmail.com

Thom van Donselaar

*Schriever*

T: (024) 645 25 70

E: jutho.v.donselaar@tele2.nl

## HET BESTUURSZEGJE

Jemig de pemig al weer een heel jaar voorbij. Nou ja, bijna dan. Wat vliegt de tijd. Het is al weer bijna kerst dus er is weer een redactie druk in de weer (en andere betrokkenen) om het boekje in mekaar te zetten.

We hebben als ik er in vogelvlucht op terug kijk weer een goed motorjaar op zitten. Het weer, och d'r is altijd wat te zeggen over het weer. Ik heb in ieder geval een paar mooie tochtjes gemaakt dit jaar en hopelijk jullie ook allemaal. Voor mijn gevoel hebben we een goed zoefjaar gehad. De stalen ros staat weer op stal en ik zeg maar zo: "op naar een heerlijk motorjaar in 2009!"

Marie-José, namens het bestuur

© 2008

# Prettige feestdagen en een briljant 2009!



© 2008

## KWATS VEURAF



Zoals elk jaar proberen we een klein woordje vooraf te vullen met kwats. Tot nu toe lukt dat aardig en zagen we geen problemen. Dit jaar echter... het wordt toch elk jaar moeilijker om weer nieuwe dingen te verzinnen... maar ff naar Google gegrepen. Nou da's lachen. Type in 'kwats' en kijk naar je zoekresultaten. Hele clubs die 'kwats' heten en hele websites bestaan er over kwats. Check zelf ff [www.klorekwats.nl](http://www.klorekwats.nl) het mot niet gekker worden. Een carnavalsclub uut Schaik. Dicht in de buurt en ok kwats. Foto van hun site van 2008:

En in 2007 hadden ze zelfs iets wat op een motorfiets



leek:

En de foto hieronder vond ik op [www.boomerang.nl](http://www.boomerang.nl)

Genoeg gekwatst, nu weer over tot een degelijk en serieus boekje ☺

De redactie



© 2008

## 22 december 2007: Vrijwilligersavond

's Middags waren er al diverse zoeffers druk bezig met de aankleding van de feestzaal bij Thijssen. Dat hadden ze weer mooi geregeld. Omdat het erg koud was is alleen aan één kant een deur open en de zijdeur direct naar buiten op slot. Dan houden we het binnen warm (lees hier: zo warm mogelijk). Gosternokke wa was ut koud die nacht.

Tegen een uur of negen zijn wij naar d'n overkant getogen om eens te kijken of er nog wat te beleven valt. Het bleek dat slechts Jan, Theo en Alex aan de bar zaten. Verder was er nog geen bal te beleven. Nou ja, met ons er bij waren we dus met 5 man (c.q. vrouw).

Afijn... langzaamaan kwam het spul binnendruppelen. Er was gezorgd voor een drankje en een hapje. Stukje beenham, koude schotel wat toastjes en wa grei voor d'r op.

In het begin heb ik zo hier en daar wat serieus staan kletsen met d'een of d'ander. Jan Derks is inmiddels al weer bijna een jaar lid van Zoef. Nou da's mooi man. We hebben toch maar een mooi clubje waarin ieder zijn eigen kan zijn. Nog ff met Pet Thelosen staan kletsen. Die moet aanstaande donderdag aan zijn knie geopereerd worden. Als dat net zo goed gaat als bij Ed... dan komt het helemaal goed. Pet gaat nl. ook naar Via Sana. Waarom ver halen als het dichtbij ook kan. Toch!?



D'r zijn nog hele grappige dingen gebeurd.. maar helaas weet ik ze niet meer allemaal. Beter gezegd... ik weet er hoast gin meer. Bertje was er ook. Volgens mijn had ie achter de bar gestaan bij het treffen en was dus ook vrijwilliger geweest. Hij had dezelfde foto's bij als gisteren bij de verjaardag van Marc (40 geworden). De laatste foto is er één waar Thijs bijna stikt van het lachen... Ge wit wel... dan kriegt ie van die dik opgeblazen rode wangetjes. Hij kniept zien eugskes hoast toe, zunnu nek komt nog wat hogger te zitten en de tranen rollen over zijn wangen. En witte waarom! Nou... Ed zit noast um op dieju foto te sloopen. Dus ikke met dieju album naar Thijs. Ik zeg 'kriede gij hier de slappe lacht omdat

Ed midden in zijn verhaal in sloap stort?'... Thijs kiekt naar de foto en begint opnieuw te lachu. Ja, dat was dus goed geroaju.

Ik heb netjes een ander truike aangedaan voor het feest. Zo van.. ja.. gister waren er ook minsu die er vandaag ook zijn. Wat zulle die wel nie denke. Wa denkte. Haddu hullie de zullie allmaol hetzelfde bloesje, shirtje, truike aan as de avond te veure. Hi hi hi. Dè krieder van als ge dingen veur een ander denkt te moeten doen!

Ger Royendijk zegt op een gegeven moment... 'het trekt hier ergen kou langs'. Ikke met een dikke grijns 'dan moetu oewe mond us dicht houwen'. Dat kon ie goed hebbe. Hij vond alleen dat er verschrikkelijk weinig was om goei/skon/grappigu foto's van te maken. Toen hebben we José maar us op de foto gezet.

Dan is ook de sponsoravond nog de revue gepasseerd. Daar ben ik samen met Ed namens Zoef heen gegaan. Daar kriegen we als Zoef ziende 100 euro's voor. Dus da's niet voor nix ;)

Ze hadden daar een quiz en een quizmaster. Met de quiz kon elke vereniging nog een keer 100 euro er bij winnen (da's ons helaas niet gelukt). De quizmaster is een cabaretier die ook wel us voor quizmaster speult. Die haalde zowat iedereen er een bietje en/of een bietje vuel er deurhin. Maar hij deej da wel skon (hè Ed?). Ed mocht op een gegeven moment het podium op komen. Hij was nog nie zo snel want de knie operatie was nog niet zo lang geleje. Dus hij strompelt het podium op. Makt die kel nog een opmerking dat ie met de motor vast sneller is. Maar urst vraagt ie waar Ed lid van is. Ed: 'van Zoef'. Quizmaster: 'Zoef... wat doede gullie; fokte gullie hoazen of zo'. Hilariteit al om. Zo ging het nog efkes door. Ed haalt opgelucht adem als hij het podium af mag en gaat ff roken. We zijn op tijd naar huis. En voor volgend jaar worden nog 2 vrijwilligers gezocht die naar de sponsoravond van de Rabobank willen gaan!!!



Rectificaties op verhalen in het zoefbukske van 2007:

1) Door Ton Teunissen ben ik aangesproken op de vrijwilligersavond of ik het verhaal van het zoeffeest had geschreven. Dat was zo. Hij wilde toch ff kwijt dat hij geen dierenarts was maar INSEMINATOR VAN DE KI. Oh. Zwaar geval van blond. Ik zag toch echt een dierenarts in die blauwe overal en met die lange plastic handschoenen aan.

2) Thijs Willems heeft zijn beklag gedaan bij Henk. Dat Henk er toch maar goed langs af gekomen was in het verhaal van de Solex Race in Heeswijk-Dinther. Dat iedereen er doorgehaald was door de scherpe pen (van mij) maar niet 'onze Henk'. Nou hier het hele verhaal dan. Henk kon 's nachts de uitgang van de tent niet vinden. Hij heeft als een hondje geprobeerd met zijn rechter voorpoot de rits te vinden. Krab, krab, krab, krab. Toen heb ik me er mee bemoeid en gezegd dat ie aan de verkeerde kant zat te zoeken. Henk draait zich een kwartslag en de geschiedenis herhaalt zich. Onder fors gemompel 'ik moet ontielig pissen'. Toen heb ik gezegd dat ie nog een keer moest draaien. Toen draaide Henk 180 graden.... En zat ie weer aan de verkeerde kant. Munnu goeie God. Ja het is echt waar... Een vierkante tent heeft VIER kanten!!!! Hij heb het gered tot in de heg. En ik kon eindelijk verder slapen.

Op het moment dat we het er achteraf over hebben. Blijkt dat ik (volgens Henk) niet duidelijk ben in de aanwijzing hoe hij moet draaien. Oh ja, dus nou is het mijn schuld. Hi hi hi hi hi.

Was getekend Marie-José

© 2008

## 23 januari 2008: Filmavond



En eindelijk was het zover "et get on" de Zoef motorbeurs is geopend.....

Oh nee, dat was een jaar geleden, nu was het iets rustiger en langzaam druppelde de Zoefers binnen om met een bakkie koffie de jaarwisseling of feestdagen even door te nemen.

Zoals gewoonlijk startte de film later dan gepland en werd de tijd gevuld met een paar honderd foto's van Theo om vast wat oude herinneringen op te halen.

Om een uur of negen werd de avond geopend door Theo en de film gestart. Het eerste item was de Zoef Motorbeurs, gevolgd door het weekendje Winterswijk waarbij het optreden van 'Zorba de Griek' weer een hoop herinneringen ophaalde. Na inmiddels een stijve nek te hebben gekregen ben ik even recht gaan zitten en heb toen een stukje gemist en moest

de draad weer oppakken bij het kampvuur van de Zoef Waterdag waar Grad een lekker uiltje zat te knappen. De Zoef Waterdag was een zeer verfrissende ervaring in het bijzonder voor Ed die toch het ruime sop moest kiezen na een lang gevecht op het vlot.

De motorrit naar Duitsland was ook gefilmd en bij het zien van het eten van de stop, begon mijn maag spontaan weer te knorren, dus snel een bakje Sjonnie nootjes leeg gegeten.

Als laatste kwam de feestavond 'Boer zoekt bier' in beeld waarin we nog een keer konden aanschouwen hoe je onhandig een 'Boomstammetje zaagt' of de 'Uiers van een koe afrukt!!!' -Toch raar om te zien dat je haarinplant op de film altijd hoger is dan je in werkelijkheid denkt dus bij het volgende Zoef evenement de haren laten groeien én naar voren kammen-

In de pauze werd de mega-carnavalshit van de Heren Lichte Timmer gedraaid en bij het zien van de clip zou ik bijna zin in carnaval krijgen.

Na een korte pauze werden opnames getoond van the Island of Man waar een aantal Zoefers heen waren geweest tijdens de races. Een mega spektakel wat je eigenlijk live zou moeten zien. Helaas dat het de volgende morgen weer vroeg dag was, dus maar weer huiswaarts gekeerd op 4 wielen in plaats van 2 of 3.

Groet, Thom

© 2008

## EFFE SERIEUS ①



Trek de portemonnee maar.....

Voor wie het gemist heeft hier enkele punten uit de onlangs gepresenteerde Miljoenennota 2009 die betrekking hebben op de motorfiets.

- Voor motorfietsen komt er in tegenstelling tot auto's geen afbouw van de BPM
- De CO2-uitstoot heeft geen invloed op de BPM grondslag en daarmee op de netto catalogusprijs van motoren
- De motorrijtuigenbelasting voor motorfietsen zal in 2009 met circa 7,8% stijgen
- Op het gebied van verkeersveiligheid valt het volgende te lezen: "zij (de motorrijders) lopen meer kans om bij een ongeval betrokken te raken dan automobilisten. Vanuit meerjarige campagnes wordt specifiek aan deze groep aandacht besteed. Bovendien stelt V&W samen met maatschappelijke partners een actieplan op ter verbetering van de veiligheid van motorrijders." Op onze beurt zeggen wij dan dat de impact van een ongeval op een motorrijder veel groter is dan bij een automobilist, maar dat de kans op een ongeval voor motorrijders niet specifiek groter is.
- Bij aanleg en aanpak van specifieke knelpunten wordt rekening gehouden met alle weggebruikers, dus ook motorrijders (denk aan motorfietsvriendelijke vangrails).
- Ten aanzien van de aangekondigde lastenverhoging voor de motorrijder zijn Bovag en RAI Vereniging duidelijk: "Die is op deze manier niet acceptabel. De BPM op motoren wordt niet afgebouwd, terwijl diezelfde motorrijder wel een verhoging van de motorrijtuigenbelasting voor zijn kiezen krijgt, zonder dat daarvoor een overtuigende onderbouwing lijkt te zijn."

Bron: Moto73

© 2008



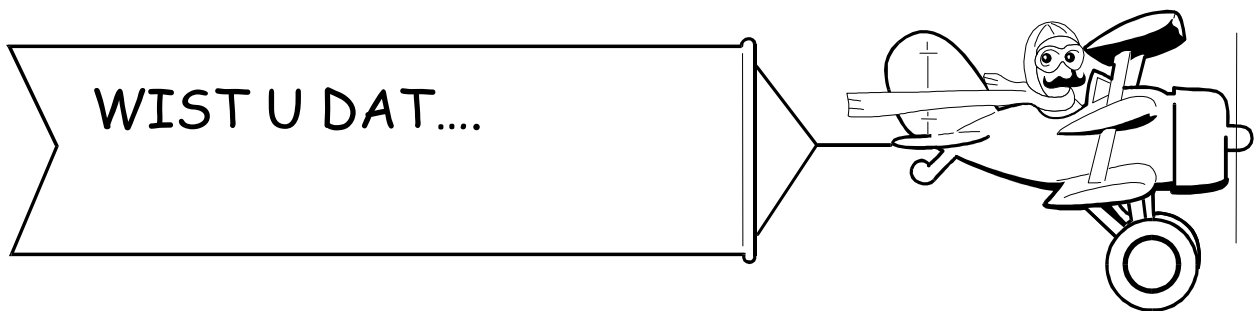

- Zoef dit jaar flink heeft uitgebreid. Dat we over 18 jaar wat nieuwe leden erbij krijgen: Ties van Diana en Joris en Sascha en Kenji van Roel en Veronique.
- Jan K. en Theo B. naar Ierland zijn geweest voor de race.
- Die race niet doorging vanwege het slechte weer.
- Daardoor ook hun vliegtuig vertraging had.
- Theo daarom Ingrid op zondagavond heeft gebeld. Want Ingrid zou hun ophalen.
- Theo snel tegen Ingrid zei: ons vliegtuig heeft vertraging, kijk maar ff op internet, mien geld is op'. TUUT TUUT TUUT
- Ze een dag later wel konden vliegen.
- Dat Willy misschien toch af en toe wel eens op een vrouwtje wil lijken.

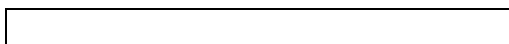

© 2008

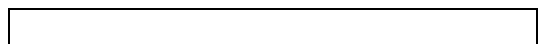

## 21 februari 2008: Jaarvergadering

Ik dacht maar eens op tijd te zijn, het is tenslotte mijn eerste en zo'n jaarvergadering zal vast op tijd beginnen, maar helaas..... na 2 maal een Brabants kwartiertje begon de vergadering dan pas echt!

Zo'n magere 50 (zoef heeft ongeveer 99 leden) oude en nieuwe zoefleden waren op deze vergadering present. Johnny had zijn best gedaan om keurig tafels en stoelen klaar te zetten, maar dat hoeft hij de volgende keer niet meer te doen. Bespaar je de moeite maar, Johnny, want een zoef staat nog liever al is het maar om dichterbij de bar te staan!

Marie-José opent met verve de vergadering met in haar flanken Jan, Theo, Boy en Roel. Roel, die mij stiekem al in de wandelgangen, vertelde in blijde verwachting te zijn met zijn Veronique! Nu ik dit stukje schrijf weten we ook dat het een tweeling gaat worden!! Goed gedaan 2 zoefertjes voor de prijs van 1! Proficiat! En Veronique veel succes!

Het Zoefjaar 2007 wordt doorgesproken, nieuwe leden worden voorgesteld en van oude afscheid genomen. Tsjá, als je dan toch geen motor meer rijdt dan is het ook lastig lid te blijven van een motorclub. De activiteiten werden doorgenomen met de nodige kanttekeningen, zoals het weekendje de hort op, het oergezellige en goed verlopen treffen, de Zoefwaterdag die figuurlijk en letterlijk in het water en de hagel viel, de ritten en treffens, het jaarfeest en het vrijwilligersfeest.

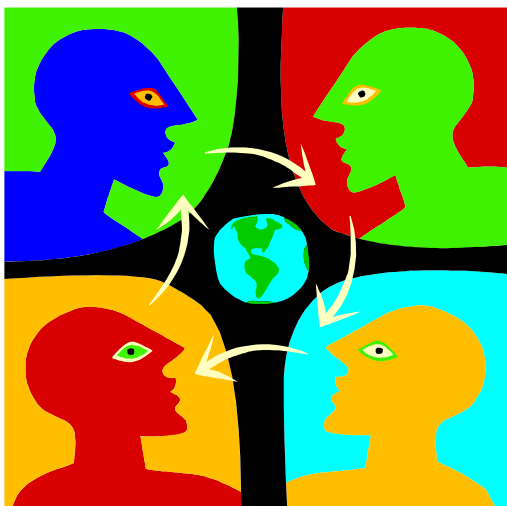

Dat het soms steeds lastiger wordt mensen (lees Zoefers, maar ook campingboeren) in toom te houden, maakt dat Theo afscheid heeft genomen van de organisatie van het Weekend weg. Theo bedankt voor al die jaren inzet! Gevraagd wordt door het bestuur telkens, hoe lastig ook, de nodige regels en fatsoensnormen in acht te nemen. We gaan in ieder geval wederom ons best doen.

Gelukkig is onze oud-voorzitter Ton van Bakel aanwezig en stelt steeds kritische vragen en maakt kanttekeningen bij een aantal onderwerpen. Je zou bijna denken dat hij voor 2<sup>e</sup> Kamerlid studeert! Maar goed, het geeft in ieder geval wat `jus´ en `stof´ tot nadenken, en Marie-José en haar achterban hebben zich prima gehouden aan hun taak, een heldere en krachtig geleide jaarvergadering! Zoals gewoonlijk werd de vergadering gesloten met het nodige gerstenat en werd er nog tot in de late uurtjes navergaderd!

Johnny en Henrietta bedankt voor de gastvrijheid en de koffie!!

Geschreven door Catheleine



- Sfeervolle zalen
- Befaamde keuken
- Catering
- Bruin café
- Eigen bier

Langenboom  
 (0486) 43 12 02  
[www.langenboom.nl](http://www.langenboom.nl)

ZOEK DE 10 GROTE VERSCHILLEN



[Empty box]

© 2008

[Empty box]

## OPROEP AAN DE LEDEN: VAKANTIEVERHALEN!!!!

Bij deze willen wij als redactie van het zoefbuukske een oproep plaatsen om de leden te vragen of jullie verhalen willen schrijven. Ga je ergens heen met de motor, met vakantie of iets anders waarover je wel wat wilt/kunt schrijven?? Deel het met alle leden. De Off Road verhalen zijn een geweldige aanvulling. Inmiddels staat zo'n verhaal er voor de derde keer in. Wij als redactie vinden dit een goede aanvulling. En we horen ook trug uit het veld: gaaf dat boekje, het wordt ieder jaar beter. Wij doen ons best, maar we weten ook dat we het niet alleen kunnen en zitten met smart te wachten op aanvullingen!!!! Ennnnn vanaf deze plaats BEDANKT aan alle ingezonden stukken ☺

### Tips om te komen tot een verhaal

- Dagboekje bijhouden is een goede tip. Elke avond kort wat schrijven en insturen met wat foto's en je hebt al snel een verhaal.
- Wil je hebben dat er naar je verhaal gekeken wordt dan kan dat.. maar het is prima okay als het er in ploot broabans inkumt!!!!!!!
- Kun, wil of zoek je niet te typen... schrijf je verhaal dan uit... d'r is altijd wel een muts (Mooi Uiterlijk Toch Slim) die je verhaal wil uittypen.
- En als dat er niet in zit... dan kom je gewoon met dat wat je hebt naar iemand van de redactie (mag delfde muts zijn hoor) en die werkt ter plekke je verhaal met je uit, net zo lang tot jij tevreden bent over je verhaal!!



## FF VOORSTELLEN ①

Nieuw onder de zoefzon. Het voorstellen van nieuwe leden. Aan nieuwe leden is gevraagd of ze zich voor willen stellen.

### Froukje Egelmeer

Hoe hiettu gij?	Froukje Egelmeer
Waar wōnde gij?	In Volkel
Mi wie doede gij ut?	Mi Frank van Duijnhoven
Wa war doar ut gevolg van?	Een vette hypotheek en veul sjouwen op onze bouw... dus weinig tijd over om te rije dit jaar 😞
Wa sjoudu gij feitelijk? En waar?	Ben bloemist en heb een bloemenwinkel, 't Schakeltje in Volkel
Wannu motor rijdde gij?	Ene Yamaha FZR 600 😊



## 7 maart 2008: Presentatie Bareltocht Amsterdam – Dakar

Door leden van de Flying Aardvarks



Vandaag was het zo ver! Eindelijk de presentatie door Rob, Angelique, Gert, Marion en Guidy van hun reis van Amsterdam, Nederland naar Dakar, Senegal. Ik heb erg naar deze avond uitgekeken. De opkomst was een stuk minder dan verwacht en gehoopt. Het was niet druk. Maar degenen die er waren hadden wel alle aandacht voor de presentatie en het verhaal. En dat is fijn!

Voor Zoef begon het verhaal ergens vorig jaar toen het bestuur van Zoef het verzoek kreeg om de reis te sponsoren. Daarop hebben we ingehaakt en een voorwaarde verbonden aan de sponsoring. Zoef sponsort! Maar..... wij willen dat jullie dan ergens begin 2008 voor ons een presentatie verzorgen. En zij hebben toegestemd. Geen probleem. Ik denk dat ze gedacht hebben da's nog ver vooruit. Nou ik kan je vertellen dat het er afgelopen week heel anders uit heeft gezien. Spijt als haren op d'r hoofd. In ieder geval Marion ☺

Nog niet veel met PowerPoint gewerkt... nog niet echt handig met de computers m.b.t. foto's en film. Maar dat mocht de pret niet drukken. Want het resultaat was een schitterende presentatie. Een prachtig verhaal. Mooie foto's, leuk filmmateriaal en bovendien alles doorspekt met humor en een traan!!!

Stoere jongens en meiden die helemaal stuk hebben gezeten tijdens die trip. Die elkaar heel hard nodig hadden tijdens de trip. En ook tijdens het verhaal was dan te zien dat er een goede back-up was voor mekaar. Toen Angelique niet meer verder kon lezen door de emoties nam Gert het gewoon vloeiend over. En natuurlijk hebben we gezien dat ze ook de nodige leuke dingen hebben meegemaakt.

Ja, voor ons maar een verhaal. Maar voor hen kwam alles weer boven met de daaraan gekoppelde emoties. Het leek verdorie wel commerciële televisie.

De presentatie zijn ze met zijn 4-en begonnen want Guidy kwam later. In de presentatie is herhaaldelijk verteld hoeveel Guidy moest sleutelen. Toen ie dan eindelijk binnen kwam werd er meteen geroepen... Hé Guidy... moest je nog sleutelen?

Nog wat details die ik me herinner uit de presentatie. Ja, het was weer laat en gezellig gisteren dus even graven in mijn hoofd. In het begin van de trip was er een pijlstok verdwenen uit een motor. Gewoon ergens een pijlstok terug jatten en dan de volgende dag vragen waarom die gast met een houtje in zijn motor rijdt?

Ik heb ook nog weet van een verhaal dat ze geiten transport hebben gezien. Die geiten werden vastgeknoopt in een jute zak boven op een imperiaal met de kopjes naar achter. Zoeffers wisten al snel waarom. Zo krijgen de geiten geen zand in de ogen.

Dan wil ik nog ff kwijt dat Jan vrij vroeg tijdens de presentatie 'af ging'. Hij hebt zijn mobiele gewoon aan staan. Toen hij die opnam en er mee wegliep werd er meteen geroepen 'dat is weer een solex'. Ja, een eigen baas kan natuurlijk niet zonder telefoon.

Onder de aanwezigen waren ook Anne Ayoo Hildering Owalla en Yuri Hildering. Zij zijn de mensen achter Stichting Maisha Bora. Maisha Bora is Swahili voor 'een beter leven'. Deze stichting is een kleine organisatie die (straat)kinderen in Nairobi/Kenia helpt met hulp in de vorm van goederen en faciliteiten als dagopvang, schoon drinkwater, een maaltijd, medische hulp, scholing en professionele begeleiding om een beter uitzicht voor de toekomst te geven. Zij zijn actief. Voor meer informatie kijk op: <http://www.weeskinderen-kenia.nl/>

De reden dat deze stichting in het verhaal voorkomt is omdat op het einde van de avond een check werd overhandigd aan hen voor het goede doel. De groep heeft maar liefst 2585 euro bij elkaar weten te sprokkelen en mochten dat gisteren officieel overhandigen. En op de valreep kreeg ik ook de volgende info: de opbrengst van de veiling voor Tumanie Tenda in Gambia was € 1350.00. Dit leverde de jeep en één motor op het einde van de rit nog op. Maar ook dit geld ging naar het goede doel.

Hé Marion, Gert, Rob, Angelique en Guidy bedankt voor jullie verslag!!

Groeten en tot ooit, Marie-José



## 13 april 2008: eerste Zoefrit

Onder het mom van 'Ik ree mee op de motor van René'

Eigenlijk zou iemand anders de rit uitgezet hebben... maar door een ruilactie werd deze rit uitgezet door Toon Theunis en Jos Hendriks. Mooi koppel; dus komt goed. Hoe de route precies ging... da weet ik niet. Want ik was er niet bij. Ik heb de avond van te voren een feestje gehad en heb 's zondags wel tig keer gezegd... ik ga opstaan om de rit te rijden. Da's alleen niet gelukt ;) Maar och... een volgende keer dan maar weer. Ik heb van horen zeggen dat het een ietwat bijzondere route was. Nogal lang langs het kanaal van Beek en Donk naar Veghel... en toen weer naar Schijndel via de A50 terwijl een groepje dacht dat het weer op huis aan ging. Maarrr... het valt dan ook niet mee om een route uit te zetten. En voor volgend jaar worden er weer nieuwe kandidaten gestrikt om routes uit te zetten. Dus als je ideeën hebt!! Kom er mee voor de draad.



De eerste Zoefrit van het jaar 2008 begon droog bij vertrek vanaf D'n Bens maar werd al heel erg snel behoorlijk nattig. De hele weg tot aan de stop flinke regenbuien gehad, tijdens de stop ergens in het bos tussen Boxtel en Schijndel stonden we gelukkig droog. Het was uiteraard weer gezellig, daar ergens in het bos. Na de stop zijn de meesten direct naar huis gegaan via de snelweg, (watjes!) maar er was een kleine groepje diehard Zoef bikkels die de rit uitgereden hebben, dat was een klein groepje van een man/motor of 14. Vanaf de stop was het overigens wel droog! Na de rit was het uiteraard weer heel erg gezellig bij D'n Bens waar we op konden drogen, tot zover dat ging.

Kei bedankt Toon en Jos voor het uitzetten van de route en het verzorgen van een goei stop! Kei bedankt Marc voor het aanvullen van dit verhaal!!!

Groetjes, Hayley en Marie-José

[Redacted]

© 2008

[Redacted]



# D'N UUTLOAT

## RUBRIEK MET UITLATINGEN VAN EEN ZOEFLLID

Naam	Catheleine Verstraten
Bijnaam	Kaat
Bouwjaar	1959
Waar rookt jouw schoorsteen van	Ik ben jongerenwerker en zakelijk leider bij jongerencentrum de Box in Boxmeer
Verliefd, verloofd, getrouwd	Verliefd, ik ben bezig met de tweede leg
Huidig vehikel	Honda Magna VF750 en tegenwoordig af en toe in bruikleen een BMW R1100RT met EML GT2001 1½-persoons zijspan
Droommotor	Honda Super Magna 1100 en die nieuwe Honda DN-01
Rijbewijs sinds	Vrijdag 13 april 2007; dus voor mij was vrijdag de 13e een geluksdag!
Mooiste motormoment	In dezelfde zomer (juli 2007) met mijn eigen motor en een vriendin naar de Ardennen. Helemaal onafhankelijk, alles zelf gepakt en gezakt. Totale vrijheid!
In d'n bak of op d'n bok	In de bak is heerlijk, maar zelf op d'n bok is toch veel mooier!
Big Twin of Big Twins	Big Twins! Dat motorboekje doet me niet zo veel en ik ben zelf toch wel gezegend met een stel big twins zoals je ziet.
Naar een treffen of naar de Treffers	<p>Naar een treffen!! Lekker een stukje rijden (mag ook wat meer zijn) en dan gezellig een pilsje, kampvuur, tentje, slap ouwehoeren, och, iedereen kent het.</p> 
Zoef of de Onnozelaers	Kan niet kiezen; ik ben lid van allebei en dat bevalt me prima zo, eet ik lekker van twee walletjes! ( <a href="http://www.mvconnozelaers.nl">www.mvconnozelaers.nl</a> )
Geloof, hoop of liefde	Hoop! Geloven doe ik niet, de liefde heb ik al gevonden en hoop is nodig om de liefde in stand te houden.

Frans of Chinees	Ik doe tegenwoordig alles op z'n Frans.... (redactie: tja, vriend Frans zat er tenslotte bij, dus je moet wat.....)
Yoghurt of Yoga	Yoghurt, want dat is beter te slikken dan Yoga
Bier of Badedas	Bier! En dan het liefst een heel bad vol !!
Jongerenwerk of Ouderengym	Jongerenwerk; ik ben begonnen als bejaardenverzorgster, maar al snel ging mijn voorkeur uit naar jongeren. PS. Frans is trouwens ook 11 jaar jonger.
In de Box of uit de broek	Uit de broek; dat is toch veel leuker dan werken, of niet dan!?
Het Spoor of de Wissel	De Wissel; want daar ben ik al jaren vrijwilliger en dat was vroeger ook mij uitgaanstempel! Daar heb ik het jongerenwerk eigenlijk geleerd.
Rammstein of Regionaal Kabaal	Allebei niet; Rammstein vind ik niet veel aan en Regionaal Kabaal ligt effe op zijn gat. Maar nu is er Box Rocks Out, daar coveren jongeren op fantastische wijze hun idolen!
Lourdes of Bierbedevaart	 <p>Ik ben dit jaar nog in Lourdes geweest met de motor en daar had ik meer geluk dan bij de laatste Bierbedevaart... (Redactie: daar gebeurden rare dingen met een fiets en een knie en zo.... Oorzaak: drank?)</p>
Tibia plateau of Drents Plateau	Het Drents Plateau, want daar komt mijn Tibia plateau weer tot rust! (redactie: zie om deze vraag te begrijpen ook Wikipedia onder trefwoord "kniegewricht")
Kredietcrisis of Relatiecrisis	Ach, ik leef in een constante kredietcrisis! Naast een gat in de knie (zie hierboven) heb ik als rechtgeaarde vrouw ook een flink gat in de hand....
Probleemhypotheek of Bungalowtent	We hebben pas een prachtige bungalowtent gekocht en daarvoor hadden we helemaal geen hypotheek nodig gelukkig.
Johan of Joran	Ik kies voor Johan; dat is een leuke band en Joran dat lijkt me een grote bende!
Osama of Obama	Dan Obama; die keus is voor mij niet moeilijk. Obama symboliseert voor mij toch het goede en Osama het kwaad
Roken in het café of op de plee	Ben zelf gestopt, maar toch Roken in het café. Het rookverbod moet worden opgeheven, dat is de betutteling ten top en daar houd ik niet van!

Paddo's of Paprikachips	Paddo's; die wil ik altijd nog eens uitproberen. Ik zal er binnenkort eens een aantal bestellen via Marion (Bouwen), want die werkt op een kwekerij
Wippen of Waterpijp	Ik zeg Waterpijpen. En verder geen commentaar, want ik hoef toch niet voor alles een uitleg te geven!
HIV of Hyves	Hyves, want als je HIV hebt dan verlies je al je vrienden, maar als je Hyves hebt, dan krijg je er een hele hoop vrienden bij (91 om precies te zijn)
Een Hummertje of een nummertje	Doe mij maar een nummertje 69 in plaats van een Hummertje uit '69
Met de handjes of op z'n hondjes	Met de handjes, want op z'n hondjes doet nog wat pijn aan de knietjes
Op de overloop of in de overgang	Ik heb nog geen last van de overgang, want ik loop nog over van de energie!
Vibrator of Rollator	Vibrator! Ik heb de laatste tijd lang zat in een rolstoel gezeten en op krukken gelopen, dus ik pas ff voor die rollator. Doe mij dan maar een zo'n grote vuurspuwende Tarzan
Wil je nog ergens op terugkomen	Nee hoor, ondanks dat ik het af en toe best lastige vragen vond en de interviewer me regelmatig probeerde wat in de mond te leggen ;- ) heb ik het er volgens mij toch goed vanaf gebracht
Wat wil je nog kwijt aan het volk	Zoef, sta op z'n tijd stil bij de kleine groep mensen die altijd het voortouw neemt en dingen organiseert! Neem zelf ook eens het initiatief. Dat is bovendien ook erg belangrijk om niet vast te roesten en nieuwe ideeën te ontplooien! Ik ben dan ook trots op onze eerste vrouwelijke president, die overigens fantastisch haar mannetje staat!!

© 2008

## MOTORRIJDERS IN HET NIEUWS in 2008

Bron: Motormeuk

Datum: 25 mei 2008

### Motor oma's vestigen record

Vijftien oma's op motoren hebben vandaag in Haarlem een record gevestigd dat goed is voor het Guinness Book of Records. Motorclub YCC Benelux uit Haarlem nam het initiatief voor de recordpoging.



Het was nog niet zo gemakkelijk om een flink aantal gemotoriseerde grootmoeders te vinden. Voorzitter Frank Jut van de club zei zondag dat het record zeker in het Guinness Book zal worden vermeld. De motorclub kwam op het idee voor de recordpoging, omdat in het Guinness Book of Records nog niets staat over motorrijdende oma's.



Bron:

30 mei 2008

### Waarom goede motorkleding belangrijk is ... (ook achterop)

Een meisje besluit bij haar vriendje achterop de motor te kruipen. Zowel de jongen als meisje dragen slechts t-shirt, korte broek en een helm. Op een gegeven moment maakt de jongen een wheely en het meisje wordt door de rijwind eraf geblazen. Het uiteindelijke resultaat zie je hier dus....

En dan te bedenken dat je met mooi weer ook in Nederland steeds meer van die gekken ziet die zonder goede complete bescherming op de motor kruipen of iemand mee achterop nemen die niet goed beschermd is.

(Opmerking redactie: deze foto is al geruime tijd na het ongeluk. Op de site staan ook foto's genomen korter na het ongeluk... da's pas echt schrikken. Voor de geïnteresseerden onder ons... ze zijn te bekijken op: <http://www.motormeuk.nl/bekijken/1291/foto's/Waarom-goede-motorkleding-belangrijk-is-ook-achter.html>.)





Bron:

28 juni 2008

### **Motoragent gewond door niesbui**

Een 51-jarige motoragent van de regiopolitie Groningen is gisteravond ter hoogte van Ermelo gewond geraakt. Hij ging onderuit met zijn motor omdat hij een niesbui kreeg, aldus een woordvoerder van de politie.

De agent reed over de snelweg A28 in de richting Groningen. Hij wilde tanken en stuurde in de richting van een afrit. Op dat moment moest hij zo erg niezen, dat hij de wegberm in reed. Hij sloeg over de kop. Passanten hebben de agent eerste hulp verleend totdat de ambulance kwam die hem naar het ziekenhuis vervoerde.



Bron:

28 juni 2008

### **Fietser botst tegen beer**

Het is opvallend. De afgelopen week hebben zich meerdere verkeersongevallen voorgedaan waarbij één van de partijen een beer betrof. Allereerst botste een motorrijder in Canada tegen een grizzlybeer op. Een paar dagen erna was het een fietser die in Colorado met zijn fiets tegen een beer aanknalde.

De fietser, Tim Egan (53) genaamd, is hierbij gewond geraakt (gebroken ribben en een aantal schaafwonden). De man kon de beer niet meer ontwijken nadat het dier plotseling de weg overstak, weet de 'Rocky Mountain News' te melden. Egan is maar wat blij dat hij het avontuur kan navertellen.

Volgens de Amerikaan had hij in een afdaling een vaart van zo'n zeventig kilometer per uur. De beer zou ongeveer twee meter groot zijn en dik tweehonderd kilo wegen. Na de crash vervolgde het dier gewoon zijn weg terwijl Egan nog op zijn fiets kon klimmen om zijn weg te vervolgen.

Het ongeluk in Canada heeft wel het leven gekost aan de zes jaar oude beer. Door regenval was de weg glad geworden. De motorrijder, brandweerman Ken Hauck, reed met ongeveer negentig kilometer per uur door het bos. Volgens hem stormde de beer plotseling uit het bos. Hauck zal naar verwachting zes maanden moeten herstellen van zijn verwondingen.

---

# WaarMaarRaar.nl

de opmerkelijkste krant van Nederland

Bron:

3 augustus 08

## Motorrijders geraakt door vliegende eland

Een vliegende eland heeft in Zweden een motorrijder omver gekegeld. Het dier vloog over een vrachtwagen op de autosnelweg. Het ongeval gebeurde op de E18 tussen Årjäng en Töcksfors. Twee twintigers op een motor reden achter een vrachtwagen. De vrachtwagenchauffeur ging op de rem staan. Het dier vloog over de vrachtwagen pardoos op de motor. De motorrijder en zijn passagier werden geraakt en liepen verwondingen en verschillende breuken op, ze werden afgevoerd naar een hospitaal.

## De Telegraaf

Bron:

14 augustus 2008

## Plakband houdt Harley-Davidson bijeen

BERLIJN - De Duitse politie heeft een Harley-Davidson van de weg gehaald die deels met plakband bijeen werd gehouden. Een Italiaan was met de absoluut ondeugdelijke motor op weg naar huis na een vakantie in Scandinavië, meldden Duitse media donderdag.

De dwarsverbinding van de voorvork was compleet door tape vervangen. De voorrem ontbrak en het frame was instabiel doordat het slecht was gelast. De politie nam de bijzondere motor in beslag.

© 2008

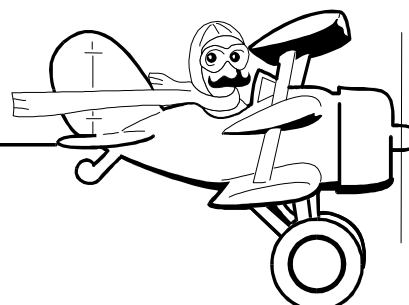

- Er een verdachte gluurder rond loopt in Mill dus gordijnen dicht.
- De 24 uren race helemaal afgelopen, ter ziele was na de Langenboomse kermis...
- Wij dit weten omdat er nog zoefers na de kermis naar Heeswijk-Dinther zijn getogen.

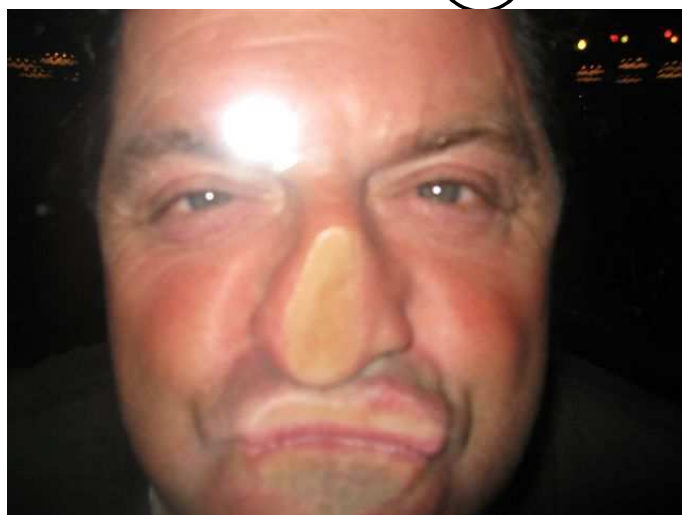

- Hayley alleen op huwelijksreis is geweest zonder Sander?!
- Dit reisje naar Nürnberg was. Ff over het circuit heen met vrienden (allemaal mannen).
- Ze op die reis haar trouwring niet om had.
- Cathelaine deze zomer in Faro, Portugal is geweest.

© 2008

## 25, 26 en 27 april 2008: Zoefweekend Susteren

Het was met het weekend weer wel ! Als vanouds kun je wel weer zeggen. Voor de verandering was het dit jaar best mooi weer om erop uit te gaan met de boys en girls van Zoef. Zo was op vrijdagmiddag reeds de eerste groep bij d'n Bens bij elkaar gekomen, waaronder ondergetekende. Na het gebruikelijke tanken bij Hopmans (de motor lust nou eenmaal benzine, net als de eigenaar bier lust) beland ik bij Bens op het terras waar het lullen en ouwehoeren dan ook meteen begint en dat gaat ze goed af moet ik zeggen.

Afijn na 2 koppen koffie en 3 sigaretten starten wij ons stalen ros om dan via een mooie route naar het Limburgse af te reizen. Na een tijdje lekker toeren kwamen we richting Duitse grens en Jan en Ed waren niet meer te houden. Het zou zomaar kunnen zijn dat hun BMW's heimwee kregen. Ja, die voelen zich wel op hun gemak op het Duitse. Maar wat kun je daar lekker rondtoeren, geen drempels waar je in Nederland bijna mee wordt doodgegooid.



Toen werd het tijd voor een pauze, even wat drinken en shag, want de schoorsteen moet ook roken. We hebben ons voorbeeldig gedragen. Die mensen zien ons graag komen maar nog vééél liever gaan en dat snap ik nog steeds niet. Nadat we betaald hadden gingen we weer op pad. Alleen had Harry Swartjes iets met zijn zijspan zijn accu o.i.d. maar nadat hij aangeduwd werd ging het weer verder richting Sittard. Tegen de avond kwamen we op de camping aan waar de partytent al opgezet was. Gauw de tent opgezet en een koel biertje gepakt. Overige campinggasten kwamen nieuwsgierig kijken wat er toch allemaal 'vur grei' aankwam, maar ze vonden het wel mooi. Onder het genot van een lekker biertje werd er bijgekleetst. Na een tijdje ging de Zoefkeuken open en moest er gevreten worden. Nou ik zal je zeggen, er kan menig restaurant jaloers op zijn. Nasi, bami, salades en niet te vergeten de kippenboutjes die Jan Kerstens ergens bemachtigd had.



Door al dit gevreet word je dorstig en (hoe kan het anders) weer vlot aan de drank. De muziekinstallatie van Marc de Klein draaide intussen ook alweer en het wordt weer erg gezellig. Ondertussen was ook de tweede groep gearriveerd en barstte het feest echt los. De stookbak werd ook aangestoken en het plunderen van het hout op de camping was begonnen. Enkelen onder ons gingen een kijkje nemen in een caravan die daar achtergebleven was en kwamen met van alles en nog wat terug. Onder andere een mooie leren jas. Het leek wel een luizenmarkt. Nog tot in de late uurtjes zijn we doorgedaan. Na een heerlijke nachtrust 's morgens weer ontbijt. Wel balen dat als je 's nachts moest pissen je natte voeten kreeg van het gras. Jan Kerstens ging lekkere verse broodjes halen en kwam pas een uur later terug, of zoiets. Ik heb ook geen klok bij, maar goed ze waren lekker.



Nadat iedereen genoeg gegeten had en koffie, melk of thee had gehad werd het tijd om de route te gaan rijden. We gingen (dacht ik) met 2 groepen. De rit ging naar Valkenburg waar we wilden gaan rodelen. Maar in Valkenburg ging het mis. We konden de andere groep niet meer vinden. Maar leuker nog... we konden ook de rodelbaan absoluut niet vinden. Afijn, een hoop gebeld en wat ik nier meer vergeet: elke keer gingen we het centrum in waar alle terrassen druk bezet waren en iedereen keek ons maar aan (gek hè) en na de 5<sup>e</sup> keer door het centrum gereden te hebben of zoiets, weet ik veel, zag je de terrassen leger worden. Ze vertrouwden ons niet. Politie ook nog achter ons aan maar deed gelukkig niets (commentaar redactie: net een kwaje hond). Kommer en kwel dus in Valkenburg. Net toen we de moed opgaven kwam er telefoon van Edje. Toen Ed ons gevonden had waren we weer met de hele club bijeen en konden we gaan rodelen.



Na een drankje op een terras (wat een mooie serveerster was dat) gingen we weer richting camping. Het was bloedheet geworden en iedereen snakte naar een koel biertje. Op de terugweg zat ik te denken en ja, dat moet ik niet teveel doen, hoe houden we toch verdomme dat bier koel. Met een brandblusser zei iemand en ik keek hem aan of ik snot zag branden. Ja, zei die persoon en ging aan het uitleggen. Je doet een hoop flessen in een teil, legt er zeil overheen en dan blaas je er dat spul in dat uit die brandblusser komt en dan wachten ± 30 min. en dan is het bier koel. Maar ik kan gewoon niet zolang wachten dus ik had soms lauw bier, maar goed, weer wat geleerd.

Inmiddels waren ook Wiel Arts, Mat van Boxtel en kornuiten angekommen en was het weer bijkletsen geblazen. Ondertussen werd de barbecue aangestoken en kon er even later weer flink geschranst worden. De muziek ging weer een tandje hoger en het wordt weer supergezellig.

Hoe en waarom weet ik niet, maar door drank en ouwehoeren kregen we het idee om een knoflooksigaret te bouwen en ik zei de gek zou hem oproken. Dat was gezond. Nou, ik zeg

je: dus niet! Er was geen reet aan en je stonk een uur in de wind en dan die smerige rotbek de volgende dag. Nooit meer, maar wel gelachen. Nadat ik 's nachts wankelend naar mijn tentje ben gestrompeld en flink heb liggen meuren was het al gauw weer zondagmorgen. Na de gebruikelijke rituelen: wassen, tandpoetsen, schijten ging het allemaal wel weer een beetje.

We hebben nog een goed ontbijt gehad en daarna was het toch echt tijd om de boel weer op te ruimen. De eigenaar kwam ook nog kijken en zag dat het goed was. Hij had geen klachten gehad. Heel anders dan die droogkloot van vorig jaar. Toen iedereen weer bepakt en bezakt was ving de terugtocht aan richting Langenboom waar we nog even bij Bens bijkletsten. Behalve ik, want die verdomde knoflooksigaret speelde weer op, ik kon nog net de boel binnen houden. Al met al weer een kei mooi weekend. Volgend jaar weer hoop ik.



Keep on riding,  
Jan Derks

© 2008

## FF VOORSTELLEN ②

### Willy Cissen

Hoe hiettu gij?	Mijn ouders hebben mij de naam Willy Cissen gegeven.
Waar wônde gij?	Ik woon alweer zo'n 25 jaar in de Molenstraat in Mill maar ben opgegroeid in Odiliapeel.
Mi wie doede gij ut?	Ik was al eens eerder getrouwd en daarna gescheiden, maar inmiddels alweer 8,5 jaar getrouwd met Jeannette
Wa war doar ut gevolg van?	Uit mijn eerste huwelijk heb ik een dochter en Jeannette heeft ook nog twee dochters dus nu hebben we er samen drie. Drie echte pubers.
Wa sjoudu gij feitelijk? En waar?	Ik was eigenlijk metaalbewerker voorheen maar door een vroeger motor ongeluk kan ik niet meer hele dagen op een plek staan. Daardoor ben ik overgestapt naar het magazijn waar ik af en toe op de heftruck rijd en dan weer achter de computer om iedereen te voorzien van de spullen die ze bestellen en ophalen van spullen die weer naar een andere plek moeten. En dat is bij de NRF dus lekker dicht bij huis, met de fiets en nooit geen file's.

Wannu motor rijdde gij?	Ik heb verschillende motoren gehad, racers, goldwings maar tegenwoordig rijd ik op een Harley Davidson en het type Road King. Een lekkere motor om mee te toeren, heb er ook geen spijt van dat ik hem heb gekocht.
Wa zien wij nog vergetu?	Ik vind het erg gezellig bij Zoef en heb daar mijn draai wel gevonden en blijf voorlopig nog wel hangen. En dat menig Zoefter wordt gesignaleerd vrijdagsavond bij ons in "De Cissybar". Erg gezellig om het weekend mee te beginnen. En dat Jeannette en ik ook nog gek zijn van Amerikaanse auto's en dan vooral de Mustang.

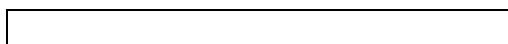

© 2008

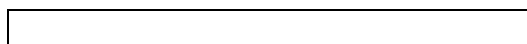

### Zaterdag 17 en zondag 18 mei 2008: Drifters treffen

Met een Zoef of tien werd zaterdag avond om 19:00 uur vanaf Boy en Jose richting Grevenbricht vertrokken.

Helaas waren de weer goden ons slecht gezind en menig buitje hebben we dus ook over ons heen gekregen. De laatste 25 kilometer klaarde het iets op en konden we gelukkig de tent in ieder geval droog opzetten. Na een tank stop en wat vet kwamen we bij het treffen aan en werden verwelkomt door de limbo's en konden we genieten hoe "sjeun uns limboerg ies"

Helaas reed Boy voor ons het grasveld op en zoals ik had kunnen weten, spoot het gras met zand ons om de oren, iets wat hij de dag ernaar retour kreeg in een onbewaakt moment.

De tent opzetten verliep anders dan normaal, het ging namelijk voor de verandering een keer goed en zonder bezwete nek konden we aan het eerste biertje beginnen.

Na gezellig 3 soorten bier bij de tent te hebben gedronken verplaatsten we ons naar de tent waar een goede band de zweer er goed in bracht. Het 4<sup>de</sup> biermerk werd aangebroken wat overigens bij de meeste goed viel. Het was een hoog V-max gehalte en de als een geheime broederschap met speciale handgebaren die alleen de V-max rijder begrijpt werden alle motor onderdelen meerdere malen besproken, en soms zelf ook aan geroken.

Broeder Thijs ondervond de volgende ochtend dat de speciale gebaren alleen werkte na een aantal biertjes en kreeg van zijn vennoten weinig reactie, toen hij bij het ontbijt nog een V-gebaar maakte, de betovering was verbroken!



De avond verliep gezellig en met een paar podium showtjes van half strippende bikers, waarbij mij vooral de biker opviel, die met zijn broek half op de knieën van het podium flikkerde. Wat Marion opviel was het kleine lulletje van de stripper, wat ook kan betekenen dat hij helemaal niet zo klein was maar dat Chris gewoon enorm groot geschapen is, wat Chris zelf trouwens stellig ontkend. Langzaam maar zeker werd het zoef gehalte minder en besloot dat het voor mij ook tijd was om het nestje op te zoeken.

Al vroeg in de ochtend werden we gewekt door de sound checkende band, wat als het 5 uur later was geweest best leuk zou zijn. Dus met een redelijk duffe kop was het naar de tent lopen en daar een bakje koffie scoren. Na menig bakkie koffie werd begonnen met het afbreken van het tentenkamp, het zonnetje kwam heel af en toe even door en in colonne

werd aan de terug weg begonnen. Na circa 40 kilometer hadden we even een stop om weer een bakkie te scoren, en vooral het toilet werd door een aantal goed bezocht gezien er op het treffen terrein alleen van die vol gescheten dixi's stonden. Eenmaal thuis aangekomen bleek het toch weer een zware onderneming en besloot op de divan het geheel nog eens aan de binnen kant van mijn ogen te bekijken.

Groet Thom

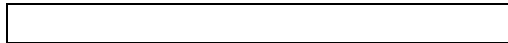

© 2008

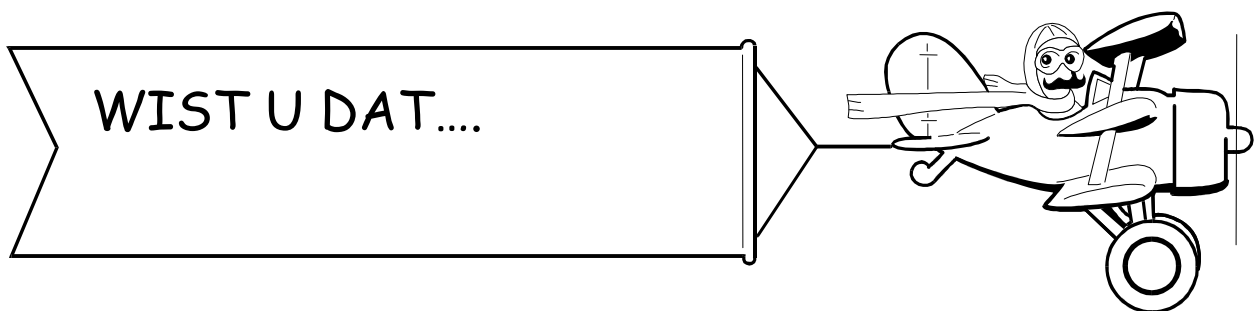
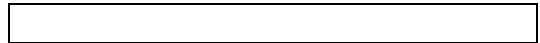

- Marion B tijdens het Drifters treffen iets heeft ingesmeerd.
- Op de foto niet meer te zien is wat dat nu precies is geweest.
- Je wel kunt herkennen wie het was.
- Er mensen zijn die deze rare persoon herkennen!



- Ed van Bommel een nieuwe hobby heeft. Je treft um tegenwoordig regelmatig slapend aan, aan de bar (zie foto en verhaal vrijwilligersavond!).
- Er nog een foto is waarop Bommeltje slaapt.
- Als we daar de hand op kunnen leggen deze foto ook in het buukske verschijnt!
- Dat sinds april/mei ook Henk Kremers slapend aan de bar wordt aangetroffen. Dat daar helaas geen foto's van gemaakt zijn.

- Dat er mensen zijn die zich afvragen of Hans M. last heeft van een midlifecrisis? Neu... da's te grof. Het neerleggen van zijn motor onder de vangrail had vast een andere oorzaak.
- Toon Theunissen zijn mond open heeft gedaan op de ledenvergadering over tomatensoep. Altijd tomatensoep bij een rit. Maar toen ging hij een rit uitzetten. En raai us wa wu kregen? Jawel, tomatensoep. D'r wordt altijd bij één bestuurslid het eten besteld (ik zal geen namen noemen). En die liet het echt aan Ton over... B = bestuurslid. T = Ton. B: Waar had je aan gedacht? T: Nou, aan soep; ja, doe maar soep met worsten of zo. B: welke soep? T: nou... uhm... tomatensoep.
- De nei vriendin van Harm S. een slangenmens is. Ze gaat bij de naam Dinja. Dat dit gespot is tijdens het motortreffen van Zoef. Dinja Jan Derks bij de kladden heeft gevat terwijl ie luchtgitaar aan het spelen was. Ze zichzelf helemaal achterover gooide. Dat Jan dacht dat het nodig was haar vast te houden (wellicht omdat het er uit zag alsof ze haar rug ging breken). Maar dat ze gewoon haar handen op de grond zette en ook weer uit zichzelf recht op kwam staan. Dat zelfs Theo schrok en haar wilde helpen. Maar nee hoor da's niet nodig.



© 2008



## EFFE SERIEUS ②



Kenteken kwijt? Geen nieuwe plaat

Kenteken of kentekenpapieren kwijt of gestolen? Geen paniek, want sinds 22 september hoeven voertuigeigenaren geen nieuwe kentekenplaten meer aan te schaffen als het kentekenbewijs kwijt of gestolen is. Alleen het kentekenbewijs óf de kentekenplaat hoeven in dat geval vernieuwd te worden.

Voorheen moesten voertuigeigenaren bij vermissing zowel de kentekenplaat als de papieren vernieuwen, omdat beide dezelfde duplicaatcode moesten hebben. De duplicaatcode is het kleine cijfer dat boven het eerste streepje op de kentekenplaat staat. Deze code staat ook op het kentekenbewijs vermeld. De code geeft aan of de kentekenplaten en/of het kentekenbewijs ooit zijn vervangen.

Voortaan is de duplicaatcode gesplitst in twee verschillende codes: één voor het kentekenbewijs en één voor de kentekenplaten. Zo zie je maar weer; zelfs de RDW probeert de administratieve rompslomp te beperken.



Bron: Moto73

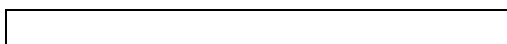

© 2008

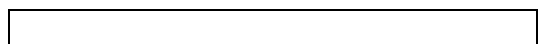

## 24 mei 2008: 8 uurs Solex Race Mill ①

Toen ik arriveerde bij Cafe Libre hoorde ik al het gepruttel van de race monsters die aan een strenge keuring werden onderworpen om in ieder geval de veiligheid niet te kort te doen.

Aan een aantal Solexen werd haastig nog wat gesleuteld om goed voorbereid aan de uitputtingsslag te beginnen. Bijna 12:00uur het was zover de 8 urense solex race kon beginnen, er werd gekozen voor een echte lemans start, waarbij het er heftig aan toe ging. Het was de bedoeling om na iedere ronde van ongeveer 1,1km een rode streep op het witte wedstrijd shirt te laten zetten door de pits poezen!!! Na de eerste ronde was al duidelijk dat een aantal niet goed had geluisterd en vlogen voorbij en werden na luid geroep van de omstanders even uit hun roes gehaald om alsnog een streepje te krijgen.

Al gauw bleek het een hete strijd te worden, met de nodige spierkrampen en reetpijn. In het totaal waren er 14 teams met elk meestal 2 coureurs. Na een rondje of 20 werd overgegaan op een andere punten telling, waarbij Dominic de rest van de race de rijders per ronde afturfde en dus waarschijnlijk als ze s'nachts de ogen dicht doet nog menig solexje voorbij zag zoefen. Voor de deelnemers werd zelfs een lupa uitgedeeld (lunch pakket) al moet ik zeggen dat ik toen ik eenmaal eraan wilde beginnen, erachter kwam dat er hongerige rijders moesten zijn want het lupatje was nergens meer te vinden.



Op 2 kleine schuifpartijen na is de race goed verlopen, waarbij ik moet zeggen dat een vrouwelijke solex rijdster een mooie actie maakte en een aantal parasols meenam in de bocht. Ze stond echter snel weer op want er was geen tijd te verliezen, de tijd tikte door!!! De race werd vertolkt door Mark die met de nodige geluiden en commentaar duidelijk maakte dat het er heet aan toe ging.

Gedurende de 8 uur werd er druk gesleuteld en getrapt om het spulletje op gang te houden. Met alle respect voor het rode team uit Heeswijk-Dinther die letterlijk de lul uit de box fietste om na ieder bocht de solex op gang te krijgen. Het spande op het laatst tussen dat rode team en het team van Boy en ik die vooral de spieren kapot fietste en dus op den duur alleen nog voor de show met de trappers rondgingen. Helaas voor de rode kan er maar 1 de kampioen zijn en hebben we heerlijk genoten van de overwinning en de hele week nog van de spieren.

Na de race was er nog een afterparty om alles in woorden nog eens dunnetjes over te doen.

Groetjes, Thom

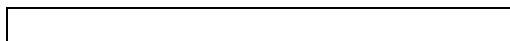

© 2008

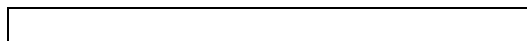

## 24 mei 2008: 8 uurs Solex Race Mill®

Zaterdag 24 mei 2008 hebben veertien teams om de felbegeerde Libre Troffee gestreden in de acht uur durende solex race. Oh.. ik dacht dat het er 16 waren. Maar och ja.

Tussen 10 en 11 moest je met je Solex bij de start zijn om het ding te laten checken. Of ie niet opgevoerd was of zo. Nou... ik weet zeker dat er grote verschillen waren tussen de Solexjes.. sommige gingen snoei hard en anderen een stuk langzamer. Van één team vond ik het heel top dat ze de tijd uitgezeten hebben... bijna slapend met een arm op het been. Zeer relaxt gereden jongens... want ja... harder ging het ding gewoon niet. Mijn mede ploeggenoten hebben zelfs mensen aangeduwd uit dat team. Of we dat wel of niet hadden moeten doen? Ik weet het niet.

Wij zijn als zesde over de finish gegaan en dat vonden we heel top! Weliswaar op een gedeelde zesde plaats. Het andere damesteam finishte iets eerder maar ook ons Helma mocht het rondje uitrijden... en toen hadden we weer evenveel rondjes op onze naam. De laatste 10 rondjes (en misschien nog wel meer) hebben de kinderen van alle vrienden de hele tijd 'hup Helma' geroepen. Dus kids, bedankt voor het joelen. Helma ging op vleugels, ze had geen red bull meer nodig. Uiteindelijk hebben we 236 rondjes gereden. De ronde was ongeveer een kilometer rond Café Libre. Dus dat betekent dat we 236 km gereden hebben. Daarnaast sleepten we met onze Pinkies Kick Ass de originaliteitsprijs in de wacht. Zo'n beetje alles was roze. Ik heb nou al weer zin in volgend jaar.



We hadden zelfs een roze dagboek bij. Een kleine impressie uit ons dagboek:

*"Een fantastische start! Nu, een uur later doen we nog leuk mee! Er zijn al 2 uitvallers ennu Lisette blijft nu wel heel lang weg!? Oh, is ze weer. Het is kei mooi weer 20°C plus. Lisette houdt heel veel mensen bij of haalt ze in; maar Paul & Boy kan ze niet bijhouden.*



*Helma komt net voorbij gesjeesd, net team rood ingehaald..... super. Maar Marco, ook roze, verloochend zijn afkomst, want hij haalt ONS in..."*



In het begin was het een beetje saai, vond ik. Iedereen serieus op dat ding en nog niet veel publiek. Maar langzaam maar zeker begon iedereen onder mekaar te ouwehoeren. Toen werd het beter en ff later had ik een smile op mijn snoet die is er die dag niet meer afgegaan (nou okay net voordat ik de oprit op ging bij ons thuis). Ik heb vorig jaar nog ff gedacht om mee te doen aan de 24 uren Solexrace in Heeswijk-Dinther. Dat weet ik nu zeker. Dat ga ik NIET doen. Maar 8 uur is goed te doen.



Verder stond in de krant nog te lezen:  
"Onder het genot van muziek en drank was de belangstelling van het publiek groots. Waarschijnlijk wordt dit evenement ieder jaar herhaald wat begonnen is als grap in het café." Wij hopen in ieder geval van wel.

Volgens mij hebben Thom van Donselaar en Boy Pierik de race gewonnen. Die waren dan ook ontegenlijk fanatiek. Maar ook het rode heren team uit Heeswijk-Dinther liet heel erg lang iedereen achter. Ze kregen helaas panne. Want anders was het nog veel spannender geworden. Wat er totaal aan rondjes gereden is... ikke niet weten... maar het zal wel ongeveer 260 rondjes geweest zijn.

Alhoewel ik achteraf weer iets heb gehoord over groen/gele ducttape. Wat zou er gebeuren als er kleine rolletjes plakkend spul op een voorwiel van een Solex terecht komen? Ik heb ook gehoord dat het spul bij deze en gene onder de voeten zat. Wat jullie?

Hier zie je Paul Hendriks snoei hard door de bocht gaan. Oh... voor dit team stonden er trouwens spandoeken in het veld gezet. Erg leuk.



Paul en Sandra bedankt voor de organisatie. En Zoefleden en buurtbewoners van Libre ook ontegenlijk bedankt! De steun was groot. Dat vonden ook Paul en Sandra.

Voor verslag, Marie-José

© 2008

### Zaterdag 31 mei en zondag 1 juni 2008: Zoefreffen

Al vroeg in de week was er volop bedrijvigheid aan de Hendriksweg. Ik krijg dat allemaal mooi mee... want ja, we wonen nu eenmaal tegenover het 'treffenterrein'. Er waren weer vele handen die het werk licht maakten. Fijn hoor zoveel actieve leden die enthousiast de schouders onder een activiteit zetten!! Waarvoor dank!!!

Op vrijdag even naar het terrein om te kijken hoe het er voor staat. Nou alles dik in orde. Het geweld kan morgen beginnen.

Zaterdag heb ik de rit niet meegemaakt. Deze keer een andere keuze moeten maken. Tegen een uur of zes werd ik enthousiast door de soundcheck van de band. Ik heb mijn boeken aan de kant gelegd en ben naar het treffen gegaan. Het duurde nog even voordat de band ook echt ging spelen maar de sfeer was al direct prima op het terrein.



De spelletjes waren vrij snel voor de bakker. Het zag er weer vet goed uit. Helaas ging Maarten er direct als een idioot over heen (hij kan niet anders; ligt niet aan hem) maar het sleutelteam kon direct weer aan de slag. Daarna kon er nog een paar keer geracet worden. En toen was het uit met de pret.

De bedoeling was om op een soortement van brommertje over een

smalle balk te fietsen. Aan weerszijden van de balk een bak met zaagsel. leeeeks. Dan een helm op waarop een dienblad en bierglazen (plastic) gemonteerd zaten. Bier in de glazen en het moest zonder te morsen naar de overkant. Al bij de eerste poging van Maarten lag het bier al overal behalve in de glazen. Dus ff van links naar rechts kijken dat ging niet meer.



Daarna spelleke twee. Motorblok en blokloze motor takelen. Mooie stellages gemaakt. Katrollekes er aan en hupelakée alles de lucht in. Om heel eerlijk te zijn... ik heb hier niet alles van mee gekregen. Ik stond al ergens slap te ouwehoeren met andere clubleden. Ik weet al niet meer met wie. Ik weet nog wel dat het erg gezellig was.