

ZOEFFER GESPOT

KAMELENRACE Nieuw Mills evenement verloopt niet helemaal vlekkeloos



Als je de teugels vast moet houden kun je je sombrero verliezen: kameelrijden valt niet mee, zoals zaterdag bleek in Mill.

foto Theo Peeters

Het kan ook hilarisch zijn

© 2009

SLUITINGSRIT 06-09-2009

Zoals altijd was de verzamelplaats bij d'n Bens en na een bakje koffie en wat vakantie verhalen te hebben uitgewisseld vertrokken de Zoeffers in 3 groepen aan de rit. Als eerste natuurlijk de racers, niet dat die zo snel zijn maar omdat ze vaak moeite hebben met kaart lezen! Ton van Bakel was zo dapper om een Tupperware motor aan te duwen en moest dit bekopen met een buiteling op de straat toen de motor aansprong.

Harrie met compleet gezin reed voorop in het tweede groepje waarbij Anke de routebeschrijving las. Dit bleek een gouden combinatie al moet ik opmerken dat de terugweg leek of ik zelf voorop reed en het dus duidelijk minder goed ging.



De heenweg naar de stop was een geweldige route waarbij ik me verbaasd heb hoe mooi de omgeving is in een radius van zo'n 40 km rond de kerk. Eerst werd de Maas overgestoken en via de achterwijk van Wijchen naar Overasselt, Groesbeek, Siebengewald en Nieuwbergen en nog veuuuuul meer dorpjes kwamen we aan bij de Leukerplassen waar de stop was.



Net voor de stop kwam Chris Bouwer ons tegemoet gereden die had waarschijnlijk moeite met het laatste stukje route beschrijving want bij de stop hebben we hem niet meer gezien. Bij de stop werden hamburgers met uien gebakken, jammer dat Chris die net heeft moeten missen!

Als pleister op de wond heb ik zijn burgertje maar opgegeten en moet zeggen de tweede was net zo lekker als de eerste. Bart Cornelissen en Ronald van Mil hebben de route uitgezet en de stoplocatie geregeld. De stop werd verzorgd door Veronique en Hilde. En uiteraard heeft Jan K. de boodschappen weer gedaan. Bij het vertrekken zag ik nog net dat Paul H. zich nog even nuttig maakte door een handje toe te steken bij het schoonmaken van het koffiezetapparaat.

MJ is erachter gekomen dat de route uitgezet is met behulp van een stratenboek uit 1997 en dat de route twee keer is nagereden om aan te vullen en te corrigeren.

Zoals ik al zei de terugweg verliep niet zo soepel als de heenweg en moesten menig keer draaien om de route te hervatten. Uit vertrouwen voor de koprijders hou ik het erop dat het aan de route beschrijving lag. Via zeer veel plaatsjes kwamen we ook nog even lang de schuifplaats van Mark de K. en hebben er een kruisje geslagen, voor de goede afloop. De weergoden waren ons deze dag goed gezind en met de wind in de rug was het weer fijn om de Maas over te steken en veilig aan te komen in mijn thuisland!

Voor verslag, Thom

En op de terugweg maken Henk en MJ een tochtje in hun parallelle wereld. MJ heeft dit getiteld "Wat je zoal meemaakt als je op de ANWB wegwacht wacht"

Het was zondag 6 september 2009 prachtig weer om mee te doen met de toertocht van onze motorclub. Nog nooit eerder hebben we met de motor pech onderweg gehad en we rijden toch al wat jaartjes. We hadden een setje rijders van onze club achter ons aan gekregen die waarschijnlijk vanwege de GPS van mijn partner, besloten om ons niet in te halen. Op een gegeven moment wilde ik mijn vest aantrekken en stop dus onderweg. De rest van de club stopt en wacht geduldig. Een kwartier later zie ik aan mijn partners gedrag dat er iets met zijn motor is, we zijn op dat moment nog zo'n 15 km van huis. Hij stopt op een 60 km weg op de rode strook en ik erachter. De rest van de club heeft vast de stal geroken, want ze gaan met zijn allen ons voorbij en door... de neus op huus aan.

Het olielampje brandt van de motor van mijn partner en er zit een rammel in het blok. We halen met mijn motor olie bij het dichtstbijzijnde benzinestation en vullen dit aan. Helaas dit mocht niet baten. Eerst maar eens Jan K. bellen. Helaas een voicemail. Dan Ed bellen misschien dat die tijd heeft om ons op te halen? Ed is onderweg van een treffen en is nog zo'n uurtje bij ons vandaan, hij komt naar ons toe voor mentale en emotionele ondersteuning. Gelukkig zijn we allebei ANWB lid, dus dan die maar bellen. Die zijn met een half uur ter plaatse!!! Waarvoor complimenten. Wij staan op uit het gras en die man zegt 'gullie het geluk dat het droog is'. En dat was ook zo! Er wordt even gekeken en geluisterd. En besloten wordt om de motor af te slepen. Er zit niets anders op. Je kunt daar ter plekke de olie niet van de motor laten lopen. De meneer van de wegwacht gaat voor ons de sleepdienst regelen. En houdt ons bezig met een gesprekje tot ie bericht heeft welke slepert er op ons af komt en hoe laat 'ongeveer'. Aardige vent en we voelen ons goed geholpen. Zegt ie nog wel... 'nou ik zal nix zeggen over het sleepbedrijf'. Ikke doorvragen, blijkt er één wat lastige man te werken. En net voordat hij de auto in wil, word ik gebeld op mu mobieltje door de slepert, waar hij moet zijn... waar Westerbeek ligt. HUH?!! Hoezo hedde gij geen tomtom, garmin of andere GPS in dieu slepert? Ik denk pfoe... en geef snel de foon aan de monteur en hij legt uit waar de slepert heen moet. Zeg ik terwijl ik mijn foon terugkrijg 'hoe zat dat nou met die lui van die sleperts, di was zeker dieu lastige'. Ik krijg als antwoord een dikke grijns en dat was ut. Een volgende keer zal ik wel bij het telefoontje duidelijker aangeven dat we een slepert nodig hebben en geen monteur.

Zoals gezegd... het was mooi weer. En wat dus te doen in de tijd die je wacht op de ANWB en sleepdienst? Jas uit en lekker in het gras in de zon gaan liggen. Wat er dan allemaal gebeurt in zo'n half uur. Er waren diverse automobilisten en motorrijders die stopten en hun hulp aanboden. Waarvoor dank!! Maar ook mensen vol onbegrip die moeten wachten op tegenliggers voordat ze door kunnen rijden. De vreemdste reactie was echter twee stelletjes die met de fiets langskomen en beginnen te roepen 'dat tegenwoordig ook alles maar moet mogen, en of we niet in het bos kunnen gaan liggen'. We hebben er maar niet op gereageerd. Het helpt mij weer om een volgende keer mijn oordeel op te schorten. Ik heb tenslotte nooit de volledige informatie over iemand anders zijn situatie.

De sleepdienst was er na zo'n drie kwartier. De motor erop geduwd en toen begon het vastsjorren. En ja hoor, het was die slepert. Rare vent, kortaf en adviezen geven van lek me vestje. Maar Henk doet keurig wat ie vraagt... En langs mij zie ik Ed rood aanlopen. Henk staat op de wagen en Ed en ik er naast. Op een gegeven moment kan Ed het gefrot niet meer aanzien en roept iets van 'sommige mensen klooiën wat af in hun leven'. Ikke lachen en toch maar aan Ed gevraagd of ie op wou houden.... Dan duurt het dalijk nog

langer... laat maar. Okay twee spanbanden er om heen. En zegt tegen Henk 'zo staat ie toch vast'. Henk geeft een ruk aan het stuur en trekt zo de motor 15 cm naar achteren. Dit gebeurt nog een keer nadat die kerel de spanbanden nogmaals had vastgesjort. Je had dat gezicht moeten zien... die was niet blij.... Wou die gast Henk's motor toch alleen aan de voorzijde vastmaken. Roept Ed 'dat werkt niet, dat heb ik al eerder meegemaakt, dan



slaat ie dalijk nog van achteren onderuit.' Nou dat heeft invloed, dus ook achter 2 spanbanden er aan. Uiteindelijk zijn er 4 of 5 spanbanden gebruikt om die Kawa vast te zetten. Dus op naar huis. Ed is met mij meegereden en om 18.00 uur die middag was Henk er met de sleepwagen en zijn motor HEEL! Kortom... we waren iets later thuis dan die ochtend gepland. En dan morgen maar bellen voor reparatie en hopen dat het mee gaat vallen.

En by de weg: die slepert had een tomtom.

Motorpechgroetjes van Marie-José

PS: Ed, bedankt voor het maken van de foto's ☺

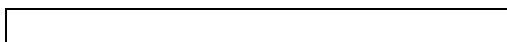

© 2009



ZOEFSE PUZZEL

	Zwaard-walvis		Deel van het hoofd		Ceylonse munt		Bal papier	Water in Friesland	Draaikolk
Beter worden	▶ ▼		▼		▼		▼	▼	▼
		Egaal				Dier	▶		
Papegaaï	▶	▼		Gevangenis		Speelgoed		Wild zwijn	
Tegenvaller	▶			▼		▼		▼	
	Alcoholische drank		Des-tijds		Bloedvat		Borg		Ontkenning
Ver-rassen	▶ ▼		▼		▼		▼		▼
Mythologische figuur (3)	▶					Vlakte-maat	▶		
Toeren	▶								

INDIA SEPTEMBER 2009

Met de motor over de hoogste berijdbare pas ter wereld

Als het dan mogelijk is om met een, weliswaar gehuurde, motor naar het dak van de wereld te rijden, laten we die kans niet voorbij gaan als Zoeflid. We (Ingrid en ik) zijn dit jaar op vakantie geweest naar India en wel naar het gedeelte dat in de Himalaya ligt. We vlogen in India aan op Delhi en gingen dmv. 2 busreizen van rond de 20 uur over de





slechtste weg die je voor kunt stellen en over passen van meer dan 5300 meter naar Leh in Ladakh. Een plaatsje in de Himalaya op 3500 meter hoogte, ergens tegen de grens met China. Het huren van motoren in India door reizigers is vrij algemeen, merken we. We komen ze overal tegen met bagage erop en soms een gitaar. De motoren zijn vrijwel altijd van het nostalgische merk Royal Enfield, dat door Indiase fabrikanten is overgenomen van de originele Engelse fabrikant. De Enfield is een staande eencylinder van 350 of 500 cc en stond vroeger bekend als een motor die altijd

olie lekte. Nou, daarin is niets veranderd. Voor de Indiërs is dat geen probleem want het voordeel is dat hij het bijna altijd doet, erg eenvoudig is opgebouwd en makkelijk en door iedereen te repareren is. Onderdelen zijn overal te vinden en met een hamer en een schroevendraaier kom je al een heel eind. Verder is het ding nieuw te koop voor rond de 2000 euro en een mooie tweedehands koop je voor 400 euro. Wat vaak gedaan wordt is

dat je in Delhi een gebruikte Enfield koopt en die dan op het eind van je vakantie bijv. in Leh weer verkoopt. Een helm hoeft je niet op (mag wel), er wordt toch niet erg hard gereden en dat doet zo'n ding dan ook niet. Je bent als je een motor huurt (8,60 per dag) ook niet verzekerd, nergens voor. Volgens onze verhuurder leefden de mensen in India een beetje van: wat gebeurt,



gebeurt en dat is het lot en dmv. reïncarnatie kom je toch weer terug in een volgend leven (een betere verzekering kun je niet hebben). Het verkeer is wel hectisch. Ten eerste moet je links rijden en er staan nergens strepen op de weg en verder is je toeter de het belangrijkste in het verkeer. Elke 100 m is het de bedoeling dat je 5 keer toetert, bijv. als je denkt dat iemand oversteeft, of voor een heilige koe die op straat staat, of om de toeter te proberen omdat je al 40 meter gereden hebt zonder te toeteren. Hij wordt overigens het minst gebruikt om naar bekenden te toeteren of naar mooie vrouwen. Het verkeer komt overal vandaan, dit omdat er wel verkeersregels zijn maar die worden

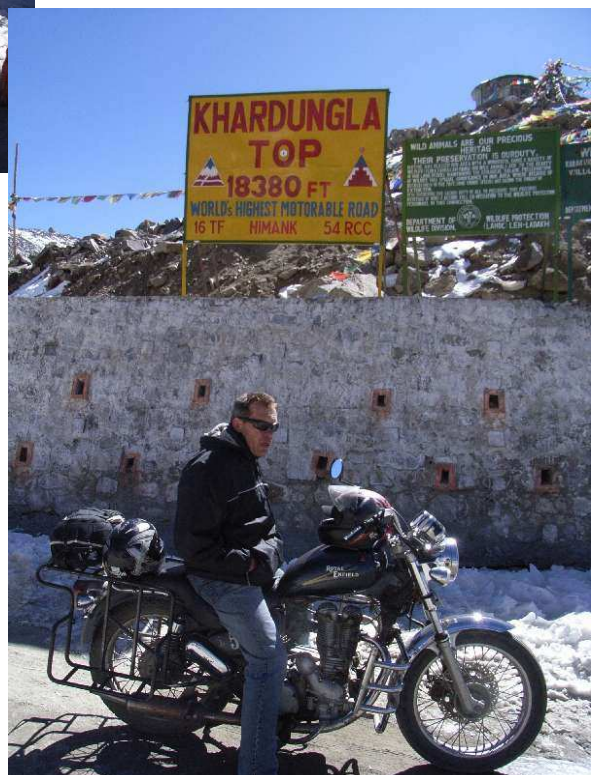

erg slecht nageleefd. De meeste voertuigen hebben geen licht of knipperlichten, geen remlichten en geen spiegels. Benzine kost ongeveer 70 cent de liter, maar de meeste Indiërs verdienen niet veel meer dan 600 euro per jaar, dus dat is voor hen redelijk duur. Voordat je zo'n Royal Enfield huurt moet hij natuurlijk even getest worden. Starten gaat met de kickstarter en schakelen doe je meestal met je rechtervoet en dan omgekeerd, dus de een omhoog en de rest omlaag. Gelukkig zijn er ook Enfields die hetzelfde schakelen als hier, maar dan wel met de hak en de teen, dus je schakelt op met je hak. Zo'n proefrit is meteen al een hele belevenis, de trommel in het voorwiel remt namelijk erg slecht en er ligt overal zand op de weg, dus als de rem dan pakt schuift het voorwiel meteen weg. Verder heb je helemaal geen vermogen en dat merk je als je een helling op wilt, je hebt helemaal niets over de machine te zeggen. Na het invullen van de noodzakelijke papieren, iets in de orde van het inschrijfformulier op het Zoetreffen (wij zijn nergens verantwoordelijk voor) ging de nieuwe aanwinst mee naar het hotel. De volgende ochtend vroeg uit de veren om de hoogst berijdbare pas ter wereld, de Khardung La pas van 5606 meter te bedwingen. Met al onze kleren aan die we bij hadden, want het was niet al te warm. De eerste stop was na 10 km bij een uitzichtpunt over het plaatsje waar we sliepen, ook meteen maar even kijken waar het krijgende geluid uit de versnellingsbak vandaan kwam. Dit verdween dan wel weer even als ik opschakelde, maar klonk toch onheilspellend. Toch maar verder gereden want het zal wel overgaan.



Het eerste stuk weg was verhard, maar na een controlepost waar je je permit moest laten zien (hadden we niet, mochten toch doorrijden) veranderde dit in zand, stenen, soms ijs en modder. Ook had ik om mijn handen tegen de kou te beschermen een paar sokken over mijn handen gedaan. Nadeel is dat je van de gas glijdt omdat de sokken glad zijn. Omdat het schakelen steeds stroever ging, was het het lastigst als je tegenliggers tegenkwam, vaak auto's die groter zijn dan een motor en dus

voorrang hebben. Je moest dan even stoppen en weer op gang komen met een machine die bijna niet trekt. Na 50 km, met flinke koppijn en wat duizelig van de hoogteziekte kwamen we eindelijk op de top voor de verplichte foto met het bord waarop de hoogte van de pas staat. Verder zijn er in de Himalaya daar ook overal gekleurde gebedsvlaggetjes gespannen, voor geluk. De wind neemt de gebeden mee, is wat men gelooft. Na 2 koppen hete kaneelthee hadden we het wel weer gezien daarboven, want het was er stervenskoud. Blij dat de motor weer aansloeg, want op deze hoogte moet je de carburatie armer zetten omdat er weinig zuurstof is. De terugreis werd even opgehouden door een militaire colonne van wel 50 vrachtwagens, daarna bleek dat deze zoveel olie op de weg gelekt hadden dat het bijna glad was. Na de middag zijn we een vallei ingereden op zoek naar wat boeddhistische tempels. Het hele landschap is bezaaid met witte stupas, bolvormige bouwsels met een punt erop die iets religieus betekenen. Verder lag er op een gegeven moment een dood paard langs de kant van de weg en hier komt geen destructor om die op te halen. Na 50 km ging de achterband kapot, er liggen





daar net zoveel spijkers en schroeven op de weg als hier in een timmerwerkplaats, dus dat was geen echte verrassing, wel lastig. Na ongeveer 5 km op een kapotte band gereden te hebben was er een werkplaatsje langs de kant van de weg (een garagebox groot) waar de band gemaakt werd. Tijdens de proefrit brak echter de ketting en de monteur had geen sluitbarak, inkorten kon ook niet want dan werd de ketting te kort. Omdat het tegen de avond liep hebben we toen maar vervoer

geregeld naar Leh en dat was maar goed ook want op onze motor zat geen licht en als we terug hadden moeten rijden in het donker hadden we dat niet overleefd. Zelfs in de auto was het een nachtmerrie, iedereen verblindt elkaar en de grootste heeft voorrang (bussen en vrachtwagens). Verder fietst, loopt en rijdt er van alles rond zonder licht en ook de sloot langs de kant is niet zichtbaar. De volgende dag kregen we van onze motorverhuurder een andere motor mee, een Bajaj. Dit is een 180 cc eencylinder die iets weg heeft van een cruiser(tje). Dit is een Indiaas merk en de motor kost nieuw ongeveer 450,-. (kost niks, maar dan heb je ook niks) Verder kregen we een ketting mee met het verzoek deze af te geven bij de monteur waar de Enfield nog stond. Ook het verzoek om de benzine uit de Enfield over te hevelen naar de andere motor, want die had ik tenslotte betaald. Het motortje deed het goed ondanks



gebrek aan vermogen en een achtervering van balpennenveren. De reparatie van de band (1 uur) koste nog geen euro. Na het bezoek aan de bezienswaardigheden in de buurt waren we blij dat we afscheid konden nemen van het ding, een harde kont en een gebroken rug waren het resultaat. Ben ik toch weer blij met mijn eigen bandietje, thuis.

Theo Bongers

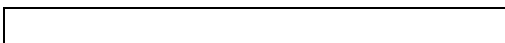

© 2009

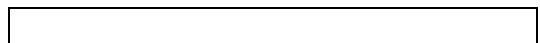

KLEPPENTREFFEN 02, 03 & 04-10-2009

Eerste versie

Het was al zaterdag avond 19:00uur toen ik arriveerde op het treffen (evenementen) terrein, na zoals gewoonlijk even zoeken en de crossbaan 2x rond te hebben gereden had ik de Zoefers gevonden.

Ze zaten achter de crossbaan op een weetje een maaltijd te verorberen van nasi met saté. Toen de buikjes rond waren werd als een soort trouwerij ritueel de rijst rijkelijk in het rond gestrooid met als klapstuk een vreugdevuur om alle plastic afval te verbranden (euhg eugh eeu).

Jan brandde bijna als een fakkel maar wist met zijn "specialiteit" het uit te pissen.

Na menig biertje te hebben gedronken werden de zakken volgestopt met blikken bier en begonnen aan de tocht naar de tent. De blikken bier waren eigenlijk overbodig gezien na de geringe intree geld van 20 euro de consumpties maar 1,50 euro per drankje was, wat voor een evenement zoals een house party eigenlijk geen geld is. Boy stelde voor dat voor 5 euro pp bij hem in de wei ook de tent opgezet kon worden, dus het "Bol d' or" treffen is geboren. Bij de tent aangekomen zag ik in de verte nog net een paar schimmen en helaas weer de tietens show gemist iets wat toch altijd weer het hoogtepunt is.

Na een paar blikjes kwam er wat sterke drank op tafel iets wat er altijd wel in hakt en denk dat Theo en Harry er de volgende dag nog wel moeite mee gehad hebben. De band speelde goed en de sfeer zat er goed in. Harry was vast begonnen met de terugweg naar de tent en had met zijn 1 pk voeten moeite om door het mulle zand van de crossbaan te komen en 2 jonge ridders hebben hem toen maar naar de tent geholpen waar ze werden bedankt met een biertje. Ikzelf lag door overdaad van alcohol al op 1 oor en moet zeggen dat het inderdaad een pokken eind lopen was naar de tent. De volgende ochtend is het na een regenachtige nacht altijd weer fijn om de spieren op te rekken en naar de feesttent te strompelen om een bakkie koffie te scoren. Boy had ook aardig wat sporen van drank in zijn gezicht en vraag me af of de theezakjes onder zijn ogen deze keer nog wegtrekken. Ed en Ingrid waren ook al wakker en met z'n vieren was het wachten tot er een kok wakker werd die het aan durfde om te beginnen met eieren bakken.

Het was weer een gezellig treffen met een leuke club Zoefers.



Voor verslag Thom

Tweede versie

Ook dit jaar werd er door een aantal Zoefleden besloten om naar het Kleppentreffen te gaan. Het gros ging zaterdagmiddag maar wij (ondergetekende en mijn vrouw Elly) vertrokken vrijdag tegen het middaguur. We zouden daar gaan staan met een stand met kleding en gingen direct na aankomst aan het opbouwen. We kregen een leuke plek

precies bij de ingang naar het crossterrein. Dat bleek voor de meeste motormuizen erg moeilijk om zich daar in te houden en niet volgas weg te spuiten door het zandpad. Dus om te kijken was er al genoeg afleiding.



Het was niet zo heel erg druk vrijdag , dus tijd genoeg om her en der te gaan staan ouwehoeren. Op een gegeven moment was op de verharde toegangsweg iemand met een Suzuki V-storm burning outs aan het maken, en vervolgens verder te gaan met een rollin burning out. Ondertussen was daar best wat volk op de been, en presteerde hij het om wheelys tussen de voetgangers door te gaan maken. Aan de motor te zien was dit al vele keren mislukt, want het was een grote mat zwart gespoten galbak met deuken in de tank en kapschade. Gelukkig voor de voetgangers waren de uitlaten eraf gesloopt, konden ze nog op tijd aan de kant springen als hij weer eens voorbij kwam. Ik stond ondertussen met iemand van de kleppenjagers te buurten en die zei: "nou ist onderhand moi zat gewist, of nie", daar kon ik alleen maar mee instemmen. En vervolgens werdt er ff actie ondernomen waardoor je weer gewoon kon rondlopen zonder in de berm te moeten duiken. Ook ging er nog een bmw k100 met zijspan snoeihard over de crosbaan heen. Dacht eerst dat het een Jap was met sportuitlaat, maar niets was minder waar. De desbetreffende coureur en zijn vaste bakkenist (was maar goed ook dat het een vaste bakkenist was anders flikkerde hij eruit) waren duidelijk goed voorbereid. Achterin bevond zich een stalen autowiel met daarom de grofste autoband die ik ooit heb gezien, dus aan grip ontbrak het ze niet en dat was te zien aan de snelheid. Voor geen goud ging ik daarbij in het bakkie zitten! Wat later in de middag kwam Boy als eerst volgende zoefter even met de zijspan zijn tentje vast opzetten , om vervolgens s'avonds weer terug te komen met de V-max. Catheline en Frans waren der ook al en op een gegeven moment is Elly naar huis gegaan voor de kids. Ik zou tot 22.00 uur de stand openhouden en dan pas naar de feesttent gaan. Omstreeks 21.30 uur kreeg ik een eenmalig aanbod van Boy, Catheline en Frans, als ik nu de stand

zou dichtgooien zouden ze nog ff helpen. Zo gezegd zo gedaan, het bleef verder rustig die avond en om een uur of een hield ik het voor gezien en zocht de bus op.

De volgende morgen werd ik door Elly gewekt en kreeg ik ontbijt op bed?(in de bus dus).We hebben de stand weer geopend en zo tegen de middag werd het gezellig druk. Pilsje der bij, wie doet je wat!Alleen al mensen kijken vermaak ik me dan prima mee. Het spelletje van de Kleppenjagers dit jaar had het al druk die middag met op en neer rijden over de toegangsweg en van alles en nog wat te vervoeren. Het was een bromscooter die doormidden was gezaagd en vervolgens met een badkuip ertussen weer aan elkaar was gelast. Later tijdens het spel zag men wat de bedoeling hier van was. Iemand in de badkuip om te rijden, een ander achterop de buddy met de voeten de zijwieltjes aan de grond drukken en zo de scooter in evenwicht houden. Vervolgens moest er over een wip worden gereden en deed de passagier een verwoede poging tot ringsteken. Hilariteit alom natuurlijk, want ge voelt um al da ga nie bij iedereen goed!



Ondertussen waren er een aantal Zoefers weer gearriveerd, die druk aan de slag gingen om hun tentje op te zetten. Op een gegeven moment roept Elly: "Toine daar komt Maarten aan"! En tot mijn verbazing komt daar Maarten Verwijst achter de rolstoel aan met een brede grijns aangelopen. Hij wilde perse zelf lopen naar de tent en dan weer vlug gaan zitten. Heb dus maar heel even met hem gesproken zodat hij zijn wandeling kon afmaken, respect voor hem!



Daarna was het tijd om eens bij Zoef te gaan buurten en enkele van de meegebrachte pilsjes te gaan nuttigen. Zoals altijd klets zat te verkopen onderling, gezellig dus. Tegen de avond kwam de bakplaat te voorschijn en ging Marc de Klein als volleerde kok e.e.a. warm maken. Hierbij kwamen vaag herinneringen op van de Zweedse kok van de Muppetshow toen ik de bami omhoog zag vliegen en weer terug op de bakplaat. Even nog wat te eten gescoord en ff terug om Elly wat te brengen. Op een gegeven moment vertrok alles naar de tent en kreeg ik te horen dat SAXON s'avonds zou optreden. Toen de stand maar gesloten en ook naar de feesttent. Daar aangekomen kreeg ik al het vermoeden dat er de volgende dag enkele Zoefers wel een kater zouden hebben. Er stonden enkele flessen sterke drank op tafel die steeds leger werden naarmate de avond vorderde. Dit alles onder de bezielende klanken van echte classic rock krakers zoals o.a. Heavy metal thunder en Wheels off Steel. Mijn avond kon niet meer stuk! Maar er waren er bij, zoals later duidelijk zou worden die wel stuk gingen die avond. De sterke drank vloeyde rijkelijk, ook over tafel tot hilariteit van enkele omstanders. Die vonden het wel komisch dat regelmatig de bartafel bij Zoef in de hens ging. Maar gelukkig werd het meeste toch gewoon gebruikt waar het voor bedoeld was. Op een gegeven moment begon ik ondanks de vloeibare verdoving mijn been toch goed te voelen. Het was heel gezellig geweest die avond, maar op een gegeven moment moet je dan toch naar je tent. Sommigen werden hierbij begeleid omdat deze onderneming anders voor hen te riskant zou worden. Ik was in ieder geval weer blij dat ik in mijn slaapzak kon kruipen.

De volgende morgen de stand opgeruimd en alles in de bus geladen. Toen naar de rest toe om te kijken of iedereen weer boven water was. Ed bakte nog even een eitje, en we spraken nog even over die voorgaande avond. Op 2 mensen na, die waren nog in dromenland. Op een gegeven moment kwam Harry dan toch de tent uitgekropen, en kreeg de opmerking: "wa ziede gij der uit". "Ja", zegt ie "ze hebben mij gisteren niet goed weggehangen en daardoor ben ik lelijk opgedroogd", was het antwoord. Lachen dus, alweer schik. Ondertussen vertelde Ingrid dat ze veel werk had gehad met Theo om alle doorn's uit z'n goddelijke lichaam te trekken. Wat ie nauw precies had gedaan moete hun maar ff navragen. Daar ga ik geen uitspraken over doen! Toen Theo ook was opgestaan kon er opgeruimd worden en plannen worden gemaakt voor die middag. Iedereen wilde eigenlijk wel naar de historische races in Mill gaan kijken. Zo gezegd zo gedaan en de thuis reis werd in gang gezet. Alleen voor ondergetekende haalde de historische races niets meer uit, die had teveel gevraagd van zijn nog niet herstelde been. Maar volgend jaar zet ik hem gewoon weer op mijn kalender Het Kleppenjagers treffen 2010.

Groetjes Twocky

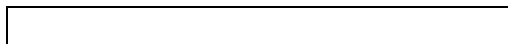

© 2009

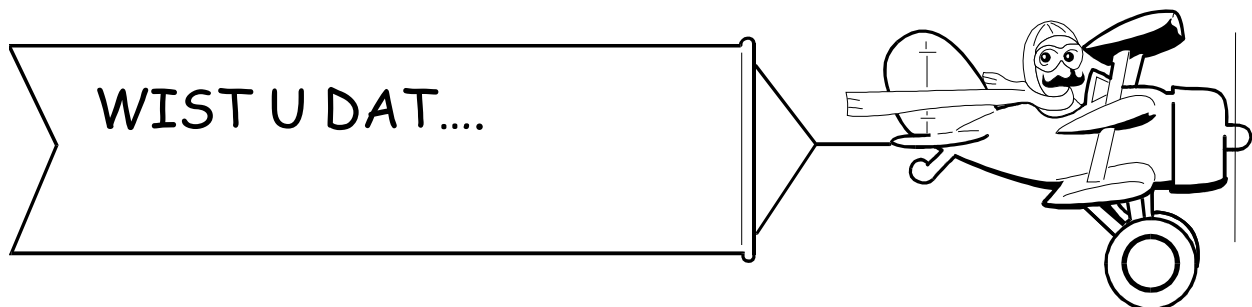
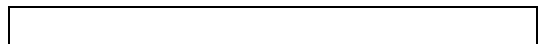

- Hessel een zware fixatie heeft wat betreft stroom?
- Dat met het treffen goed uitkomt?
- Hij met het treffen met twee haspels zijn luchtbed op gaat pompen?
- Dit niets te maken heeft met de berg die naar Mozes komt?!
- Dit alles te maken heeft met een luchtbed wat niet vol in een tent past?
- Er Zoefers zijn die van mening zijn dat ie dan beter met een halve naar zijn tent kan lopen... en daar de rest bijblazen?!
- Sommige mensen tegelijkertijd moeten poepen en piessen?
- Dit geweldig leuke verhalen geeft?
- Theo aan het oefenen is voor fakir?
- Caat, Marie-José een slavendrijver vindt ☺
- Het langzaam weer beter gaat met Twocky?
- Twocky eigenlijk Toine heet?
- Door toedoen van MJ er twee stukjes zijn geschreven over de klep? Excuses!

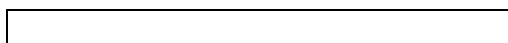
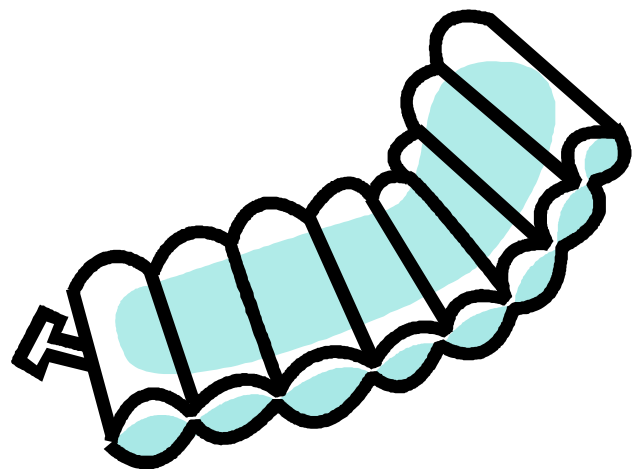

© 2009

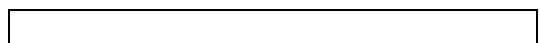

Laffe aanslag op Zoefleden door Al-Qaida



tijdens kleppentreffen 2009

Gemert – van onze verslaggever – Afgelopen zaterdag is er op het Kleppentreffen in Gemert een laffe aanslag gepleegd op enkele aanwezige Zoefleden. Vooralsnog wordt aangenomen dat Al-Qaida achter de aanslag zit, daar de daders een fles met het vloeibaar bedwelmingsmiddel Samboerka bij zich hadden. Een langharige Zoefler was na een paar slokken totaal de weg kwijt, nog meer dan voorheen zullen we maar zeggen. Een ander Zoeflid werd aangevallen tijdens een nachtelijke toiletstop en wreed achterovergeduwd tijdens een zittende ontlastende actie, hij belandde in de bramenstruiken. De volgende ochtend was van de daders geen spoor meer te bekennen. Als iemand een aanwijzing kan geven die leidt tot opsporing van de daders kan hij contact opnemen met het dichtstbijzijnde Zoef bestuurslid. Als iemand de pijn van de slachtoffers wil verzachten, kan zij zich melden bij een van hen.

ZOEFDUIZENDENEENNACHTFEESTAVOND 31-10-2009

Sheherazade is een mooie en slimme Oosterse prinses. Om te voorkomen dat ze, net zoals haar voorgangsters, in haar huwelijksnacht gedood wordt door haar moordlustige echtgenoot, verteld ze hem iedere nacht een verhaal. De afloop hiervan bewaart ze voor de volgende nacht, waarna ze natuurlijk meteen een nieuw verhaal begint. Dit houdt ze precies duizend en één nacht vol. Zo weet ze haar leven te redden en haar man van zijn moorddadige neigingen te genezen.

Een zoef duizend en nacht sprookje:

Er was eens een mooi aangeklede zaal, voorzien van prachtige draperieën (de doekskes aan het plafond) en tempels met zuilen en vele ayatollas, napoleonnekes, oosterse dames, Egyptenaren, piraten en noem maar op. Zelfs een prachtige dame in een rood gewaad met



snor en zoefpet op. Iemand had ook zijn teddybeer meegenomen. Toen het volkje goed en wel wat pintjes en zo genuttigd hadden, kwam er een vreemd sfeertje opzetten. Men kwam in soort een roes, zullen we maar zeggen. Uit het niets kwam een buikdanseres op de dansvloer en sommigen zoals Mariejose, Ed en Jan Derks natuurlijk, gingen direct op in de oosterse klanken en het gekronkel van het buukspek. Jan ging zelfs op zijn knieën voor de oosterse dame. Hij kon zijn ogen nauwelijks van haar afhouden en volgde de sensuele bewegingen, om ze vervolgens na te doen. Nadat de danseres was verdwenen in de tuinen van den Bens ging de dj onverstoorbaar door om

de sfeer erin te houden. Plots was er tumult achter de dj tafel, de dj lag gesterkt... Wat was er gebeurd? Was het de boze fakir, een betovering misschien? Na de door de slaven toegewapperde koelte vervolgde hij zijn kunsten en werd het op de vloer weer gezellig. Inmiddels hadden vele feestvierders vreemde vlekken op het gezicht gekregen. Ook weer een betovering? En waar kwam die wip vandaan waar Harrie en Willeke vrolijk op wipten?

Het antwoord op al deze vragen vertel ik jullie de volgende nacht!

Organisatie bedankt het was wederom een leuk clubfeest! Caat

BRUILOFT HANS EN LISETTE 20-11-2009

Op een hele mooie nazomerse bijna winterdag.... Traden Hans en Lisette in het huwelijk. Met een kluitje van Zoef hebben we meegereden met de brommers. Wij voorop, Hans en Lisette met de bus/camper d'r achteraan. O... wat zagen ze d'r mooi uit. Dat zien we vooraleer niet weer. Nou ja, over 25 jaar misschien.

Ja, nog ff over het weer. Het was bijna 18 graden vandaag.... Iets te zacht voor de tijd van het jaar staat er op de site van de KNMI. Dat was dan speciaal voor Hans en Lisette!

We stonden op het gras al te kwatsen... het ging over leeftijd en zo... en dat Paul Helma nog wel eens wat probeert te leren/af te leren... maar dat dat niet echt meer lukt op deze leeftijd. Waarop Jan Derks en ik (MJ) behoorlijk bijvielen. Nee wij zijn al weer 10 jaar ouder dan Helma... ons kunde echt nix meer bij-, af-, aan- of opleeren. Zoals Jan zei... "d'r is een spreekwoord van'... iets met streken en een vos. Ja Jan (ikke weer) dat klopt. Een vos verlies wel zijn haren maar niet zijn streken. Jan D kleurde rood tot in de nek. Dat was niet echt het onderwerp waarover hij het wilde hebben. En zeker niet vandaag. Jan is een goeie jongen, maar begin niet over zijn haar... ☺

Sorry Jan!!! Te leuk om d'r niet over te schrijven.

We gaan rijden hoor ik links van me iemand brommen 'we komen langs Libre op; wel ff stoppen'. Ik denk nog... ja, zo zitten we wel in mekaar... zodra we de mogelijkheid hebben om te koffieleuten, borreltje-biertje te doen... dan komen we van d'n stalen ross af.

Afijn. Het ging over Hans en Lisette. Bij het gemeentehuis aangekomen de brommers gestald. Wij als eerste naar binnen, het bruidspaar als laatste. De ambtenaar van de burgerlijke stand dee het kei moi. Hij kletste van alles aan mekaar. En ook Zoef is diverse keren genoemd. O.a. maakte de ambtenaar gewag van hoe hij Zoef als club zag: 'ja zo'n klein motorclubje wat op zondag van hier naar Johnny en Henrieta rijdt; want veel verder komen ze niet.' O O. Verder ging het verhaal over hoe ze mekaar hebben leren kennen, de vakantie met andere Zoeffers, enz. Het huis waarin ze nu wonen was al gespot door Lisette haar ouders.... en ook door Hans. Het kwam allemaal langs. T 'is lang geleden dat ik zo heb moeten lachen op een bruiloft (tijdens het officiële gedeelte bedoel ik).

Terugweg aangevangen met blikken onder d'n auto... Die Marc keurig wist op te vangen toen die er onderweg afkwamen. Da's weer een leuke oefening met de motor; hoe rij ik over blikwerk heen. Of hoe ontwijk ik blikwerk zonder.... Uh... nou vul zelf maar in ☺ En... oh ja... Marc heeft geprobeerd om nog ff met da blik naar huis te bellen. Maar ik denk datie beter zijn mobieltje kan pakken ☺

Nog ff gauw een foto geschoten voor het huis van Hans en Lisette... alleen jammer dat Rene en Suzanne er al vandoor waren geknetterd. Peter de Kapper is ze nog gaan halen... maar die hebben we ook nie meer gezien. Hij zal vanavond wel weer boven water komen.

Een skon bruiloft van ons Zoeflid Hans! Met zijn prachtige bruid Lisette in een (soort) trouwjurk. Wie had dat nu gedacht. Ik denk Lisette ook niet van te voren ☺

Jongens dat jullie maar een mooi, lang en gelukkig leven mogen leiden en nog lang lid van Zoef meugen blijven!

Met de nazomerse groeten van Marie-José



Handleiding strepen op de weg

Dubbel met groen, dubbel zonder groen, onderbroken of doorgetrokken, zonder streep in het midden... Is het u ook al opgevallen dat er andere strepen op de weg staan, buiten de bebouwde kom? Dat is niet voor niks, de strepen hebben een betekenis.

Ezelsbruggetje:
Groen = 100

Ezelsbruggetje:
Doorgetrokken strepen in het midden = verboden in te halen

Het is ook overal hetzelfde!

Het is de bedoeling dat in heel Nederland nieuwe strepen op de wegen komen. Ze moeten de weggebruikers meer duidelijkheid bieden, vooral over de geldende maximumsnelheid. Dus straks ziet u aan het uiterlijk van de weg hoe hard u mag rijden.

In Zeeland zijn de wegbeheerders al een eind op weg met de invoering van de nieuwe belijning. In 2008 zullen nagenoeg alle Zeeuwse wegen buiten de bebouwde kom voorzien zijn van nieuwe markering. In 2010 moeten alle wegen in Nederland klaar zijn.

Duidelijker = veiliger

De inrichting van de weg heeft invloed op het gedrag van de weggebruiker. Zo heeft het ontbreken van de streep in het midden bij een 60 km/u weg, het effect dat het minder prettig is om hard te rijden. De dubbele strepen in het midden op 80 en 100 km/u wegen zorgen ervoor

dat het verkeer uit tegengestelde richtingen iets meer afstand houdt tot elkaar. Door de duidelijkheid die de strepen op termijn bieden, weet iedereen steeds waar hij aan toe is. Ook dat draagt bij aan de veiligheid.



Doorgetrokken kantstrepen
Maximumsnelheid is 100 km/u

Doorgetrokken middenstrepen
Inhalen is verboden

Groene vulling in het midden
Benadrukt dat je hier 100 km/u mag











Doorgetrokken kantstrepen
Maximumsnelheid is 100 km/u

Onderbroken middenstrepen
Inhalen is toegestaan in veilige situaties

Groene vulling in het midden
Benadrukt dat je hier 100 km/u mag

Let op de borden

Blijf sowieso ook altijd op de borden letten. Bij de nadering van een kruising kan de maximumsnelheid naar 70 km/u worden teruggebracht, terwijl de strepen anders aangeven. Ook bij wegwerkzaamheden kan tijdelijk een lagere snelheid gelden. Zeker nu nog niet alle markering is aangebracht, is het raadzaam de borden goed in de gaten te houden.

 <p>Hier  </p>	<p>Onderbroken kantstrepen Maximumsnelheid is 80 km/u</p> <p>Doorgetrokken middenstrepen Inhalen is verboden</p>
 <p>Hier </p>	<p>Onderbroken kantstrepen Maximumsnelheid is 80 km/u</p> <p>Onderbroken middenstrepen Inhalen is toegestaan in veilige situaties</p>
 <p>Hier </p>	<p>Onderbroken kantstrepen/geen middenstreep Maximumsnelheid is 60 km/u</p> <p>Rode streken aan de zijkanten met fietssymbool Fietzers op die strook mogen niet gehinderd worden</p>
 <p>Hier </p>	<p>Onderbroken kantstrepen/geen middenstreep Maximumsnelheid is 60 km/u</p> <p>Fietzers op de rijbaan of op een vrijliggend fietspad</p>

Inhalen verboden

Op bepaalde wegen worden inhaalverboden ingevoerd. In Zeeland gebeurt dit op wegen waar gemiddeld meer dan 7.000 motorvoertuigen per etmaal rijden. De inhaalverboden moeten bijdragen aan een verkeersveiliger Zeeland. Inhalen blijft een onveilige manoeuvre omdat u op de tegengestelde richting komt.

Plaats op de weg

Bij een weg met onderbroken kantstrepen gebruikt u de kantstreep aan de rechterkant van de weg als geleiding. Dit is veiliger, omdat u zo een eindje van de berm vandaan blijft. Plotseling in de berm komen met de wielen is een belangrijke ongevaloorzaak. Bij tegenliggers mindert u snelheid en rijdt zo rechts mogelijk op de weg.



Ministerie van Verkeer en Waterstaat



Rijkswaterstaat



Waterschap
Zeeuwse Eilanden



Het aanbrengen van strepen op de weg in Zeeland is een gezamenlijk project van Rijkswaterstaat Zeeland, Provincie Zeeland, Waterschap Zeeuwse Eilanden en Waterschap Zeeuws-Vlaanderen. Het Regionaal Orgaan Verkeersveiligheid Zeeland (ROVZ) is adviseur van dit project en verzorgt de communicatiemiddelen.

De invoering van de nieuwe strepen moet bijdragen aan de Zeeuwse verkeersveiligheidsdoelstelling: een daling van het aantal ernstige verkeersslachtoffers in 2010 met 20%. Dat betekent: in 2010 maximaal 321 ernstige verkeersslachtoffers, waarvan maximaal 24 met dodelijke afloop.

Meer informatie kunt u vinden op www.zeeland.nl/wegmarkering

MOTORSPORTKALENDER 2010

De FIM heeft een wijziging in de voorlopige 2010 MotoGP kalender doorgevoerd, om deze beter te stroomlijnen met de kalenders van andere raceseries. Hierdoor is de Grand Prix van Brno een week naar voren geschoven.

Datum Grand Prix (Circuit)

April 11th*	Qatar (Losail)
April 25th	Japan (Motegi)
May 2nd	Spain (Jerez)
May 23rd	France (Le Mans)
June 6th	Italy (Mugello)
June 20th	Great Britain (Silverstone)
June 26th**	Netherlands (Assen)
July 4th	Catalunya (Catalunya)
July 18th	Germany (Sachsenring)
July 25th***	United States (Laguna Seca)
August 15th	Czech Republic (Brno)
August 29th	Indianapolis (Indianapolis)
September 5th	San Marino & Riviera di Rimini (Misano)
September 19th	Hungary (Balatonring)
October 10th	Malaysia (Sepang)
October 17th	Australia (Phillip Island)
October 31st	Portugal (Estoril)
November 7th	Valencia (Ricardo Tormo Valencia)

Reserve Circuit: Motorland Aragon Circuit

* avondrace

** zaterdag race

*** Alleen MotoGP

© 2009

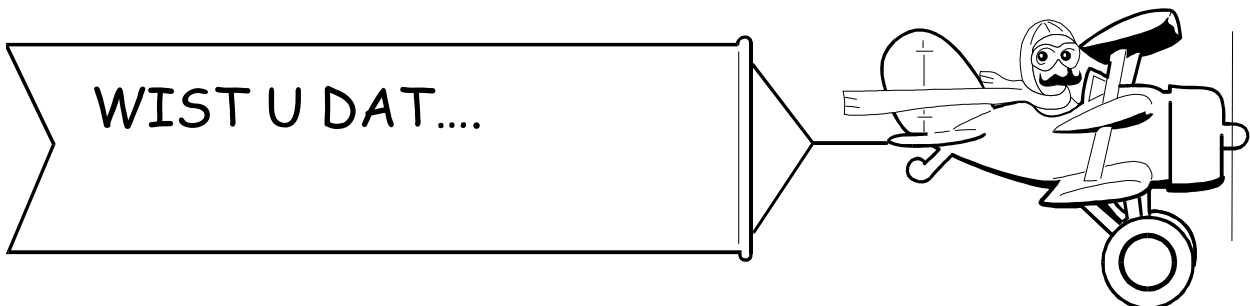

- Thijs niet meer weet welke spullen van hem zijn (nuchter) ?
- Thijs dat pas na een half uur vloeken en zoeken ontdekt?
- Te horen was 'verrek da's wel van mien' toen ie zijn spullen had gevonden?
- Joke waarschijnlijk nix meer voor hem in mag pakken ☺
- Mensen moeilijk doen over tentharingen en grondzeiltjes -niemand van Zoef hoor ☺-
- Ingrid heel goed vrienden weet te maken?

© 2009

Treffenk alender

De treffenkalender wordt niet meer opgenomen in het buukske omdat ie op de site wordt gezet. Het document kan vanaf de zoefsite gedownload worden. We doen ons best steeds de nieuwste versie te publiceren.

© 2009

NIEUWE LEDEN STELLEN ZICH VOOR: HANS LAMERS

Ik ben al een tijdje nieuw lid ik vindt motorrijden mooi en lekker in buitenlucht. Ik repareer de motoren als het kan zelf. Mijn XT500 van 1980 rijdt goed. Dan heb ik een Harley shovelhead van 1980. Daar heb ik veel aan verbouwd en onderdelen vervangen en verbeterd. Mijn laatste motor een Yamaha Super Tenere uit 1996 deze is voor lange afstanden. Laatst was ie moeilijk te starten of niet. De choke werkte niet goed, deze was vuil en ik heb de chokekabel vervangen en e.e.a. is opnieuw afgesteld, daarna startte ie weer als nieuw.

Mijn andere hobby is duiken in binnen- en buitenland

In het dagelijks leven werk ik als schilder het is een mooi vak veel werk buiten en binnen. Ik ben pas gescheiden van mijn vrouw. Ik heb geen kinderen. Maar het leven gaat door. Ik woon in een klein dorp in Noord Limburg in Plasmolen .



© 2009

D'N UUTLOAT

RUBRIEK MET UITLATINGEN VAN EEN ZOEFLID

Naam	Toine van der Ven
Bijnaam	Twocky
Bouwjaar	1963
Waarmee hou jij jezelf aan de vreet	Ik ben despatch operator bij de Mars in Veghel. Samen met een 3-tal collega's zorg ik voor de complete afvoer van gereed produkt naar het warehouse elders in Veghel
Verliefd, verloofd, getrouwd	Ik werd ooit verliefd op Elly en ben daarna meteen getrouwd. Dat was al weer in 1986. We hebben twee kinderen; Elysa van 16 en Tara van 12
Huidig vehikel	Triumph T595 Streetfighter (zie ook http://twocky.weebly.com)



Droommotor	Er zijn zoveel motoren waar ik van droom. In ieder geval moet mijn droommotor totaal verbouwd zijn en opgevoerd. Het mag een Harley zijn, maar ook een Laverda of een Guzzi. Dat zijn de merken waar ik het meest aan gesleuteld heb altijd. Liefst zou ik dus mijn droommotor zelf bouwen en op dit moment zou ik dan gaan voor een Harley Davidson Dyna wide
------------	--

	glide.
Rijbewijs sinds	Vorig jaar weer, hahaaa (was het nl. effe kwijt!). Maar ik heb het motorrijbewijs gehaald direct toen ik 18 was, dus sinds 1982
Mooiste motormoment	Toen ik met duvels geweld de bochten direct na 't Leeker aan het nemen was en ik de laatste bocht, met de middenbok al vonkend, iets te krap doorging zag ik dat de tegenligger dubbel schrok. Vanwege de motor die tegemoet kwam en vanwege het feit dat de inzittenden zagen dat het hun zoon was.....
Driepitter of vierzitter	Driepitter, ik zit liever in de openlucht dan in een koekblik
Rijbewijs kwijt of je wederhelft kwijt	Dan toch het rijbewijs maar. Ik ben mijn wederhelft nog niet moe (en die heeft dan gelukkig ook weer een rijbewijs...)
Knie aan de grond of knie in de kreukels	Knie aan de grond bevalt me veel beter. Ik heb mijn knieën onderhand wel genoeg in de kreukels gehad
Rolstoel of rollator	Dan toch maar de rolstoel. Kun je nog best hard mee vooruit komen als je als onvrijwillig kreupele weer eens "need for speed" hebt, kwam ik pas achter toen ik op sleeptouw genomen werd door een bepaalde fietser....
Triumph type T of Triumph type dubbel D	Moet ik daar uit kiezen?! Nee. Nou dan doe maar lekker allebei
Rocky of Twocky	Rocky en Twocky, het ligt inderdaad dicht bij mekaar, maar ik ben niet zo heel breed dus die naam Twocky past beter bij mij
Straatvechter of profbokser	Straatvechter natuurlijk. Mijn Triumph streetfighter geeft ook wel flinke klappen, maar dan op veel prettiger manier!
Naar (de) Mars of naar Venus	Dan toch liever naar de Mars, tot nu toe toch altijd een goede werkgever voor mij geweest
Zonder baan of zonder vrienden	Zonder baan. Geld verdienen kun je overal, maar zonder vrienden is het leven toch een stuk minder prettig
Zuipen of zappen	Ga ik lekker zuipen, is een stuk gezelliger dan thuis op de bank te gaan zitten zappen
Hutje aan de Merelweg of landhuis in Mozambique	Doe maar mooi het hutje aan de Merelweg. Moet er toch niet aan denken dat ik naast die Willem-Alexander zou komen te wonen.
Sturen of besturen	Dan toch sturen, want besturen (van MC Zoef) is leuk, maar het rijden komt voor mij toch altijd op de eerste plaats. Tenminste, als ik het rijbewijs niet kwijt ben....
Naar de Klep of naar de kloten	Naar de Klep! Dat is uiteraard stukken leuker. Maar ik heb er bij de Klep ook al veel naar de kloten zien gaan (of niet Harry...?!)
Vengeance of Vader Abraham	Ik vind Vengeance erg goede muziek. En met die smurven heb ik het onderhand wel gehad. Op eentje na dan; mijn collega web-meesteres Hayley!
Kilometerheffing of hoofdoekjesbelasting	Hoofdoekjesbelasting! We moeten in Nederland niet teveel uitzonderingen gaan maken zoals

	sommige Nederlanders willen. En ik zeg het ook wel uit eigenbelang natuurlijk want als ik kies voor de hoofddoekjes kost het mij minder!
Scheringa of geknipt en geschoren	Geknipt en geschoren, want dan sta je d'r tenminste nog netjes op. En dat gedoe met die Scheringa was allemaal een stuk minder netjes!
Wilders of wie wil d'r es	Wilders heeft af en toe wel eens goeje ideeën. Hij gooit in ieder geval eens een balletje op. Dat schudt die grijze muizen van politici dan weer een keer wakker! En dat is dan weer een goede zaak, al ben ik het lang niet altijd met Wilders eens.
Werken tot de 69 of standje 69	Standje 69; dat is toch veel leuker dan werken en je wordt er ook nog eens minder moe van, hoewel....
Mexicaanse griep of griep een Mexicaanse	Oef, moeilijke keus, want als ge een Mexicaanse griep kunde ook van alles oplopen. En dor kunde veul langer last van hebben als van Mexicaanse griep!
Met fantasie of met Ventasy	Met Ventasy, want die brengt hier toch ook het nodige geld in het laatje (zie http://www.ventasy.nl)
Push up of la mar lekker hangen	Push up. Ziet er beter uit en zie ik ook liever. Maar in ieder geval ga ik voor puur natuur, geen siliconen of zo. Dus in dat geval, laat dan maar lekker hangen!
Tango of tanga	Dansen kan ik niet. Vroeger al niet en nou met die protesterende benen al helemaal niet, dus doe mij maar een sexy tangaatje
Stijf van de Viagra of stijf van de zenuwen	Denk dan stijf van de zenuwen, want Viagra heb ik gelukkig nog niet nodig! Viagra kan altijd nog als ik 70 ben of zo! (redactie: Twocky zegt het zonder te lachen, maar Elly is niet in de buurt dus ik heb het niet effe snel kunnen controleren....)
Lekker graaien of niks meer om te raaien	Laat mij maar lekker graaien, dan komt het vanzelf op het punt van "niks meer te raaien"
Puntje d'r in of puntje d'r uit	Puntje d'r in want dat liedje van Helmondse Dikke Leo vind ik geen bal aan
Niks aan de hand of niks om het lijf	Niks om het lijf, want met un bietje geluk is er dan nog niks aan de hand
Tussen de lippen of tussen de lakens	Ik ben voor allebei wel te porren als ik het voor het zeggen heb. En volgens mij kan het ook nog wel allebei tegelijk als het moet, of nie dan!?
Wil je nog ergens op terugkomen	Ik hoef nergens meer op terug te komen volgens mij. En mocht iemand naar aanleiding van dit interview nog méér willen weten dan kan ik die altijd nog aanvulling geven!
Wat wil je nog kwijt aan het volk	Mijn motto is: "Leven en laten leven". Laat iedereen maar lekker zijn eigen gang gaan en heb niet overal commentaar op. Niet iedereen is hetzelfde, niet iedereen heeft even veel tijd voor bepaalde zaken die jij belangrijk vind misschien, dus laat iedereen in z'n eigen waarde zou ik zeggen!!

© 2009



2009

Zaterdag 19 december
2009

Vrijwilligersavond

2010

Donderdag 14 januari 2010	Algemene ledenvergadering + activiteit
Woensdag 24 februari 2010	Filmavond
Zondag 11 april 2010	Eerste rit
Vrijdag, zaterdag en zondag 23, 24, 25 april	Zoefweekend
Zaterdag 29 mei 2010	Zoeftreffen
Zaterdag 12 juni 2010	Zoefactiviteitendag (onder voorbehoud)
Zaterdag 26 juni 2010	TT Assen
Zondag 11 juli 2010	Tweede rit
Zondag 5 september 2010	Derde rit
Zaterdag 30 oktober 2010	Feestavond
Zaterdag 18 december 2010	Vrijwilligersavond

De data van 2010 zijn allemaal onder voorbehoud!

© 2009

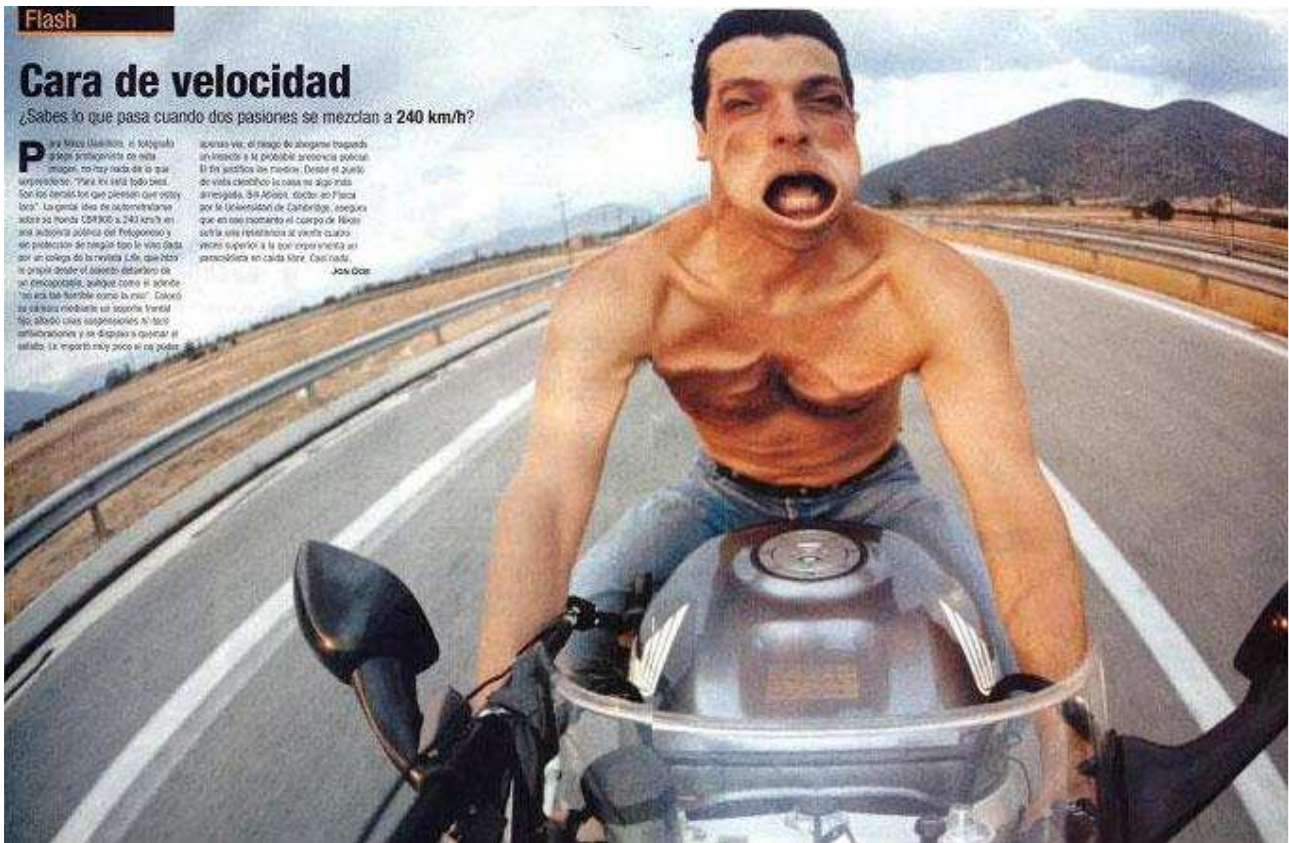

Mijn Italiaans is niet zo best... maar met 240 km/h het jaar 2009 uitwapperen... lijkt me een bijzondere belevenis.

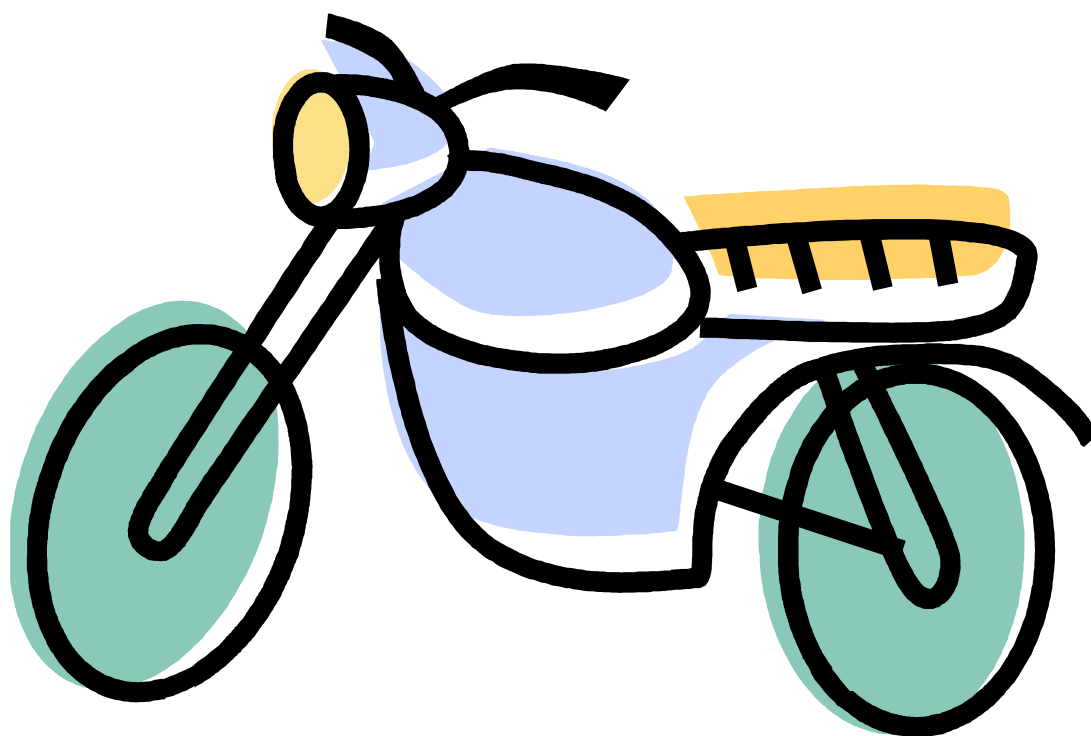

BESTUUR ZOEF

Marie-José Thijssen
Voorzitter

T: (0486) 43 22 80
E: mariejosehijssen@home.nl

Theo Bongers
Penningmeester en secretaris

T: (0486) 43 18 72
E: theo@bongersnet.nl

Jan Kerstens
Bestuurslid

T: (06) 14 17 58 54

Boy Pierik
Bestuurslid

T: (0486) 43 18 89
E: boypierik@kpnplanet.nl

Toine van der Ven
Bestuurslid

T: (0485) 45 38 38
E: twocky@hotmail.com