

ZOEFBUUKSKE

LANGENBOOM



DECEMBER 2007



COLOFON

Redactie

Hayley Jones

Schriever en webmeesteres

Foto's sturen naar:

T: (06) 30 05 49 76

E: hayley46@planet.nl

E: zoeflangboom@gmail.com

Catheleine Verstraten

Schriever

T: (06) 51 05 81 42

E: catheleine@gmail.com

Marie-José Thijssen

Schriever

T: (0486) 43 22 80

E: mariejosethijssen@home.nl

Rinie van de Kolk

Schriever

T: (0485) 45 11 78

E: thijko2@hotmail.com

Thom van Donselaar

Schriever

T: (024) 645 25 70

E: jutho.v.donselaar@tele2.nl

KWATS VEURAF



Alweer een jaar voorbij. Een bewogen jaar met veel veranderingen (huh.. is dit kwats?). Okay dan... nog heel ff dan.. Voor de redactie is er veel veranderd. Een redactielid weg i.v.m. zwanger- en moederschap. Gertie bedankt voor al je inzet gedurende de afgelopen jaren!!! En geniet van jullie zoon!!!

Dan hebben we ook nog aanwas van redactieleden gekregen. We hebben op de eerste plaats Hayley

Jones maar opgeslokt. Die zat zo eenzaam de site te maken en te onderhouden. T'is leuker om ergens bij te horen. Dat vindt de redactie en gelukkig onze racesmurf zelf ook.

De redactie is ook uitgebreid met nog unnu schriever. En da's Catheleine (oftewel Caat) Verstraten geworden. Niet dat we d'r veul aan hebben... want ze is zwaar ten val gekomen bij de bierbedevaart (wie doet nou ook aan zoiets mee!!!???). Maar als ze strakjes weer achter de computer en op de motor kan verwachten we dat ze een leuke en afwisselende bijdrage zal zijn voor het buukske! Enuh Caat, veul beterschap!!

Behalve deze veranderingen hebben we ook de lay-out maar weer veranderd. Het MC ging er af en dus moest toch alles op de schôp. Laat maar weten wat je er van vindt!

Dit jaar hebben ook vrijwillige schrijvers stukjes geschreven voor dit buukske en er zijn foto's ingestuurd! Vanaf hier Boy, Theo (2x), Jos, Pieter, (An)To(o)n en Marco Verstegen bedankt voor jullie inbreng!! Daar krijgen we een heel mooi buukske van!!!! Dus heb je zin om te schrijven!! Denk aan ons!

Mochten er mensen zijn die denken, hum die redactie is een gezellige club; laat het weten en kom d'rbij!

De redactie



Prettige feestdagen en een klinkend 2008!



© 2007



VRIJWILLIGERSAVOND, 23 december 2006

Dit feest vond plaats na het drukken van het vorige boekje... daarom staat het er deze keer in.

Gelukkig dat het een vrijwilligersavond was en dus gezien de kou, hoefden we niet op de motoren aan te rukken en kwamen we met de stalen koets.

Rond 22:00 uur het was al redelijk druk en dus zeer gezellig bij het terrein van Thijssen, 'een ideale ruimte' voor feesten werd meerdere malen geroepen. De Zoeforganisatie had er zoals gewoonlijk weer veel werk van gemaakt en het eten smaakte dus ook erg goed (burp). Vooral de warme ham lieten velen zicht goed smaken.



Op de avond werd er veel gelobbyd over wie de nieuwe voorzitter zou worden, iets wat gezien de voorganger een moeilijke taak wordt.

Het Zoefboekje was uitgekomen en velen kwamen met leuke reacties. Zoals bijvoorbeeld op de dartavond 2006 had ik over een verliezer geschreven die ik uit respect niet wilde noemen, nu kwam Thijs me vertellen dat hij dat zeer waardeerde!

Belangrijk is dat er in de winter weer een keer bijgepraat kan worden. Dan weet iedereen alle nieuws weer. De zwangere dames werden bekeken en bewonderd. Gertie werd enorm veel gefeliciteerd. Ze neemt afscheid van de redactie omdat ze verwacht het druk te krijgen met de kleine. Thom en Marie-José hebben daarom ook maar meteen gevraagd of ze als afscheidscadeautje een stukje wilde schrijven over deze vrijwilligersavond... nou... ze kan HEEL moeilijk nee zeggen. Uiteindelijk is Thom er aan begonnen en heeft Marie-José dit verhaaltje afgemaakt/aangevuld. Want zoals Thom zei, kijk maar 'want we moeten onze krachten sparen'. We gaan dus zeker lobbyen voor nieuwe redactieleden EN ad-hoc schrijvers!

Marie-José heeft hiervoor Ton van Bakel al benaderd, want die heeft nou toch geen bal meer te doen nu ie het voorzitterschap neerlegt. Ja hij wilde wel een keer wat schrijven. Maar nou nog niet; 'neen, ik ben nog voorzitter tot 1 januari: dus druk, druk, druk, druk'. ☺ Ja, ge krijgt die jongen nie zo maar gevangen!

Ed van Bommel had klem gezeten in Italië, in iets; mi iets.. kweet niet wat. Man wa gaddu toch wiet weg om klem te gaan zitten. Ik wed dat dat in Mill of Langenbom ok lukt. Iedere keer als ie het verhaal vertelde kreeg ie er klachten bij. Het was prachtig om te horen!

Het was omstreeks 03:00 uur dat het iets minder druk was en besloot ik dat het alcoholpromillage hoog genoeg was om huiswaarts te keren.

Even mijn bob opgezocht en gas op de zuigers.

Groeten, Thom



[Empty rectangular box]

© 2006

[Empty rectangular box]

HET BESTUURSZEGJE

Veranderingen hebben ook in het bestuur plaatsgevonden. Op het moment dat Ton van Bakel aankondigde de voorzittershamer neer te leggen, was er nog geen nieuwe voorzitter in beeld. Het heeft tot de eerste ledenvergadering in maart geduurd voordat dit geregeld was. De opkomst bij de ledenvergadering was deze ronde ook erg hoog! En dat zegt wat over een club!

Bij het stemmen heb ik netjes vooruit gekeken zodat ik geen tegenstemmers zou zien. Naderhand hoorde ik dat er ééntje zijn hand bij het voorstemmen niet had opgestoken.. maar "die had dan ook twee pilsjes in de hand". Dat lijkt mij een goed begin!

Als kersverse voorzitter mee op het weekend in april en door leden voorgesteld worden als de 'nieuwe voorzitter van Zoef' deed me meer dan ik had verwacht. En met name omdat vaak de reacties erg leuk waren. Sommige mannelijke motorrijders hadden er zichtbaar moeite mee dat een vrouw die plek inneemt. Nou Zoef, we zijn dus progressief.

Al met al heb ik zelf ook twijfels moeten overwinnen. En één van mijn twijfels was 'stap maar eens in de schoenen van een voorganger waarvan je vindt dat hij zijn werk altijd goed heeft gedaan'. (Lees hier 'complimenten aan Ton!'). Ik hoop dat er over een aantal jaar als ik de voorzittershamer weer aan een ander doorgeef het mij net zo zal vergaan.

Ik wens jullie, mede namens het bestuur, een fantastisch motorjaar in 2008. En.....

Keep your rubber on the road!

Marie-José Thijssen, namens het bestuur

© 2007

AANLEVEREN FOTO'S VOOR DE WEBSITE

De redactie is kei blij met de nieuwe website. En ook met alle foto's die



aangeleverd worden!! Zonder jullie foto's zou de site veel saaier zijn!!! Bedankt dus.

We hebben echter wel een verzoek aangaande het aanleveren van de foto's. Bij het aanleveren van de foto's voor de website dient rekening gehouden te worden met een **minimaal** formaat. Dit formaat is 400 x 400. Als je niet beschikt over een fotoprogramma wat de foto's aan kan passen... dan kun je het gratis programmaatje van Microsoft hiervoor downloaden. Het is één van de gratis *PowerToys* van Microsoft en heet Image Resizer. Dit stukje software is voor Windows XP te downloaden op de volgende site: <http://www.microsoft.com/windowsxp/downloads/powertoys/xppowertoys.msp>.

Download op deze site *ImageResizer.exe* en installeren maar. Het handigste is dan om alle foto's te selecteren, daarna m.b.v. de rechtermuisknop te kiezen voor Resize Pictures.

Klik op 'Advanced', kies voor 'Custom' en stel dan de afmeting in op 640 x 800. Er worden nu automatisch kopieën gemaakt van je foto's in het juiste formaat. Deze kopieën kun je dan mailen aan onderstaand adres!

Wil je a.u.b. voor het mailen ook de foto's (indien nodig) links- of rechtsom draaien zodat de afbeeldingen allemaal rechtop worden aangeleverd!!

Foto's kunnen gemaïld worden naar: zoeflangenboom@gmail.com. De foto's worden zo snel mogelijk op de website geplaatst.

Kei bedankt namens de hele redactie!!!

© 2007

MOTORBEURS, 20 en 21 januari 2007

Na een lange voorbereiding was het dan zover "it get on".

Een grote groep vrijwilligers werd gemobiliseerd om het gebeuren op te bouwen. Alles liep van het leien dakje, was het niet dat het dakje te klein was voor het grote springkussen. Snel werden contacten in geschakeld om het euvel op te lossen en al snel stond er een kleinere uitvoering, die zeker zo leuk was.



Woensdagavond gaf René de aftrap met de stand indeling, wat achteraf een goede keus was, gezien donderdag de wind zijn best deed het geheel de lucht in te blazen. Vrijdagochtend om 8:00uur kwam Rinico de 2 tenten op straat zetten en kon er een begin worden gemaakt met het afzetten van de weg en inruimen van de tent. Rond het middag uur was de eerste motorzaak al bezig met het opbouwen van zijn stand, iets wat niet makkelijk verliep, omdat ze voor de eerste keer de stalen frames opbouwden.

Vrijdagavond was de tent vol met motorzaken en vrijwilligers die allemaal hun beste beentje voorzetten om het opbouwen zoveel mogelijk af

te ronden. Tegen 21:00uur werden er een paar kratjes bier neer gezet om ook de inwendige mens wat op te bouwen.

Tegen 22:00uur arriveerde de hondenbewaking die de nacht in ging met een oplettend hondje om de dure spullen te bewaken.

Zaterdag ochtend was het al weer vroeg dag om de puntjes op de i te zetten. Om 14:00uur ging de beurs van start en de eerste bezoekers druppelde binnen. Na een paar minuten bleek de formule $U=I \times R$ niet helemaal juist in gevuld te zijn en de zekeringen vlogen om de oren, dus werden weer alle contacten in geschakeld om ook dit euvel op te lossen. Binnen een record tijd stond er een aggregaat te brullen om de nodige $U=I \times R$ op te wekken.

Bas die als eerste de Zoef stand vertegenwoordigde, promootte de loterij op een zodanig wijze dat er zelfs geld werd geboden als hij even zijn muil dicht hield. Op den duur waren er loterij runners ingeschakeld die ook aan de andere kant van de tent het geloof van de loterij verkondigde. Het bleek achteraf een zeer goede onderneming en met de kreten óók hier heb je een euro knaller of help Zoef de winter door werd er een groot bedrag opgehaald.

Zaterdagavond starten na een zeer lange soundcheck de band, die als ze eenmaal speelde de sfeer er goed inbrachten. Tot aan de oogleden afgevuuld met bier keerde ik naar ons logeer adres en na een paar eieren snel naar het nestje om nog letterlijk een paar uur te pitten.

Na een zeer beroerde ochtend werd het rond het middaguur weer helder en kon de maag weer een biertje verdragen gevolgd door een aantal balletjes met majo. Vlak voor de trekking van de loterij werd er door de lady speaker Bas een veiling gehouden met het originele geluid zebdede één, zebdede twéé, zebdede drie en René hing vast aan de Zoef riem gekocht voor een koopje!

De beurs naderde het einde en de hulptroupen traden weer aan om het geheel in een record tempo op te ruimen. Al om al was het een zeer geslaagde beurs met veel lof van de motorzaken.

Groeten, Thom

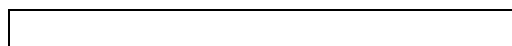

© 2007

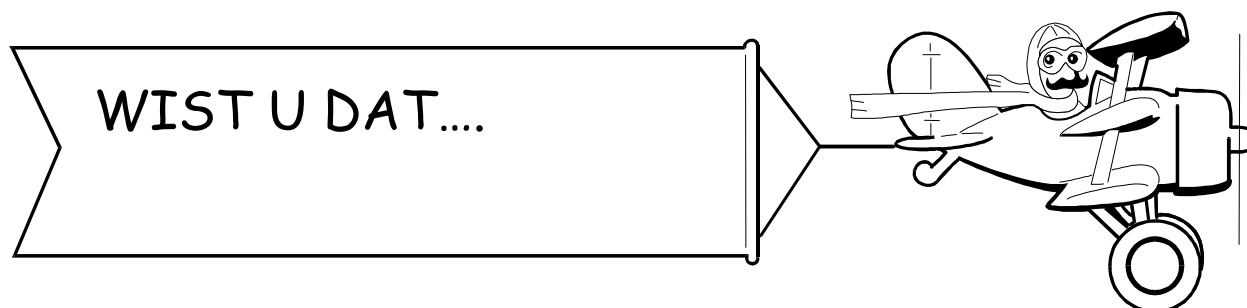
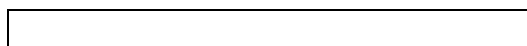

- Bij Theo Bongers de kas is gecontroleerd. Er bij de ledenvergadering iemand meteen achteraan riep: WA is er gecontroleerd, Theo sienu TAS? Nou hier issie dan.
- Je soms hele bijzondere antwoorden krijgt van Esther ... (Het gaat overigens over het rijbewijs met of zonder aanhanger.. i.v.m. een aanhanger die van A naar B moet.) Op de vraag "Esther, wat voor een soort rijbewijs heb jij??" Zegt Esther: "uh..." aantal minuten stilte "een roze".



- Er met de ledenvergadering werd geroepen dat Jan K. het lapgeld tegenwoordig ophaalt veur zijn eigen. Dat er meteen hè???? Op teruggeroepen werd. En dat er toen gezegd werd: ja, des sinds ie veur zijn eigen bezig is.
- Marie-José vorig jaar een belangrijk wist u datje is vergeten! Dat dit over Henk ging.
- Henk en MJ in 2006 een nachtje in Drenthe zijn geweest met de motor.
- Er op de terugweg iets heel bijzonders gebeurd is. Henk hield bij een stop zijn helm onder de neus van MJ en zei 'ruuk es'. En MJ zei met een heel vies gezicht 'het lijkt wel pies'. Toen zei Henk 'dan heb ik dat toch goed'.
- Gertie is gestopt met het buukske. Det de kumt umde zu nou een eigen buukske hèt. Als dit te lezen is in het buukske het buukske al weer voorbij zal zijn!!

© 2007



WAAR EEN BORSTVERGROTING AL NIET GOED VOOR IS!!!!



OF HET BIER NOG TE ZUIPEN IS? GEZIEN DE TEMPERATUUR!

EFFE SERIEUS ①



EU wil remhulp verplichten

Als het aan de Europese Commissie ligt, worden alle nieuwe auto's vanaf 2009 standaard uitgerust met een Brake Assist System (BAS). Het systeem moet ervoor zorgen dat auto's bij dreigende aanrijdingen sneller tot stilstand komen. Uit onderzoek blijkt dat veel mensen eerst aarzelen voor ze vol op de rem trappen.

Veel automobilisten weten niet hoe het anti-blokkeerremstelsysteem (ABS) reageert. Wanneer het ABS ingeschakeld wordt, voelt de bestuurder een lichte trilling in het rempedaal. Uit schrik laten de meeste daardoor het rempedaal opkomen in plaats van te blijven intrappen. De elektronica van het automatisch remstelsysteem moet vaststellen of er normaal geremd wordt of een noodstop wordt ingezet. In het laatste geval zorgt het ervoor dat de remdruk juist wordt opgebouwd, zodat het voertuig zonder aarzeling tot stilstand komt.

Straks ook op de motor?????????

Bijdrage van Rinie

© 2007

UITSTAPJE REDACTIE ZOEFG, 3 februari 2007

Op zaterdagavond 3 februari 2007 gingen Thom, Rinie, Gertie, Marie-José met aanhang eten om afscheid te nemen van Gertie. Gertie stopt nl. met de redactie van het zoefbuukske. Om haar te bedanken en om nog us gezellig samen te zijn, gingen we eten bij Des Werelds. Een paar waren bang de buuk daar niet vol te krijgen, maar dat viel gelukkig reuze mee. Dan bestel je gewoon nog een gerecht 😊 Daarna togen we naar Libre 'om er nog 1 nu te vatten'. Daar waren Ed, Bommel, Jan, Marion en Chris al gesitueerd aan de bar. En om de pret niet te drukken kwamen Theo en Ingrid en ff later niet-zoefers maar toch een bietje wel Harm en Dominic ook nog binnen gevallen. Met nog een paar andere vriendjes en vriendinnetjes werd een hele gezellige avond.



We hadden naast het eten ook al de drank rijkelijk laten vloeien. Dat betekende dat er al een paar aangeschoten waren voordat we bij Libre binnen waren. Nou bij Libre schenken ze ook vlot deur met het effect van schitterende taferelen. Harm en Marie-José hebben

prachtige liedjes gezongen en ondertussen verloren ze de helft van de microfoon. Paul van Libre paktu um terug, met moeite. Tot ze door hadden dat er geen geluid meer uitkwam, okay dan mocht hij um wel ff repareren.



Maar de klapper van de avond. Buurman Jan! Ik kijk op een gegeven moment een bietje scheef uit mien bezopu oogjes. En denk 'hè het lijkt wel of er iemand met zijn blote voeten op de bar in de spoelbak staat'. Ik probeer me ogen goed te focussen en ja hoor. Er staat ECHT IEMAND met zijn voetjes in de spoelbak. Broek netjes opgerold zoals met een fris voorjaarse dag aan zee. Hm... een echte pootjesbader. Jawel, staat buurman Jan met zien voetjes in het koele water te trappelen. De jurk ontbrak, anders was hij weer balletdanser geweest. Verder weet ik nog dat ik op de fiets ben geklommen. En de volgende ochtend wakker werd in mijn bedje. Met andere woorden 'EIND GOED AL GOED'.

We hebben Paul en Sandra van Libre trouwens de week erop met de filmavond al kunnen vragen hoe het met de spoelbak was. Antwoorden waren respectievelijk 'oh hij is weer ontsmet hoor, alles goed' en 'goed' met een dikke grijns op haar gezicht.

Check voor meer foto's: <http://www.cafelibre.nl/>

En als laatste willen we vanaf deze plaats Gertie enorm hartelijk bedanken voor de geleverde prestaties en bijdragen van de afgelopen jaren, mede dankzij jou is het boekje geworden tot wat het nu is!

Groetjes, Marie-José

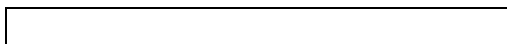

© 2007

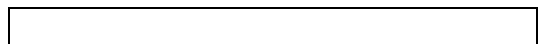

FILMAVOND ZOEF, 7 februari 2007



Geweldig mooie datum 7.2.7 om naar de filmavond van Zoef te gaan. Geweldig mooi dag trouwens overal voor. Toch maar met de auto. Morgen loopt de wekker weer af om 6.20 uur. Woeha, nou nog niet aan denken! Zo rond 20.35 uur kwamen we binnen bij Bens en we waren niet eens de eerste ☺ Meteen maar ff een cappuccino naar binnengewerkt, altijd lekker. Lekker stukje chocolade erbij, genieten dus. En ff later nog één. Ondertussen checken wie er binnenkomt.

Gezellig bijkletsen met de mensen die we al weer ff niet gezien hadden, behalve dan die we afgelopen zaterdag nog gezien hadden. Theo heeft bij afwezigheid van een voorzitter de microfoon ter hand genomen en de avond ingeleid. Dat doet hij kort maar krachtig en vooral kort! Volgens mijn issie bang dat het anders van de zuuvere zuuptiet afgaat.

Dan de film. Wow, onze jongens Marc en Jan hebben er weer een mooi spektakel van gemaakt. Mooie compilatie van de gebeurtenissen van het afgelopen jaar. Jongens wederom bedankt!!!! Vooral de film van het weekendje heb ik nauwlettend bekeken. Goverrrrdullemu er wordt tegenwoordig ook overal een film van gemaakt. Ikke zwaar voor schut in beeld hoe ik die govergruwelijkse kano uit moet klimmen. Zegt Marco Gelden heel vriendelijk tegen me terwijl de beeldjes voorbij komen 'zat je vacuüm of zo'. Hé Marco BEDANKT! ☺ Gelukkig werd de aandacht alras van mijn persoontje afgeleid door het fenomenale optreden van onzen Edwardus walrussus (sorry Ed, maar met die snor lijkt het er echt op). Vooral de beelden met de erwtensoep en Ingrid er naast die ongeveer de slappe lach krijgt en Thijs die bijna stikt maar niet van de erwtensoep. Die liep alleen maar over Edje zijn gezichtje heen.

Daarna als intermezzo nog ff de videoclip van de Heeren van lichten timmer bekeken. Ook mooi. Behalve dat ene shot in het midden van die pony door die auto heen. Zegt Marc tegen mij 'ik had geen beeldmateriaal meer, en ja, ik weet niet of het een echt beeld is hoor, dan is het trouwens wel hard gegaan'. Ja, Marc ik weet dat ze veel kunnen manipuleren met de computer en beeldmateriaal, maar toch. Sjokking dus.

Daarna nog beelden van allerlei losers die een motor in de prak rijden. Hoe verzin je het. We hebben het er met een paar man over gehad hoe dit tot stand komt. Bij de TT schijnt dit soort acties ook voor te komen. Maar of mensen dit doen met de eigen spullen.. dat werd dus door menigeen betwijfeld. Het beeldmateriaal levert toch echt grappige plaatjes op. Vooral zo'n heerlijk joch wat op zijn voorwiel naar zijn vriendin rijdt en haar dan een kusje wil geven. Het mutsje buigt al mooi met getuite lippen naar voren. Helaas pindakaas ketst ie net van te voren op zijn linker zijkant tegen de vlakke. Was het wel gelukt, hm, dan denk ik dat het kusje wel eens hard aan had kunnen komen. Ik heb me bij deze beelden ook de vraag gesteld 'zouden de acties die wel lukken er uitgeknipt worden'. HI HI. Kan toch niet zo zijn dat ALLES mislukt. Nou met die vraag moet ik maar leren leven.

See you around in motorland. Enuh... let op de camera!!!!!!!!!! Voor je het weet ben jij volgend jaar het middelpunt van de belangstelling.

Groetjes, Marie-José



© 2007

ZOEK DE 10 VERSCHILLEN



© 2007

MOEILIJK WINTERTREFFEN, 24 februari 2007

Tsjonge jonge... moeilijk hoor!
Dat werd als volgt per mail doorgegeven:

“Hee Hallo

Effe een berichtje van mij namens Moeilijk... ‘T treffen van Moeilijk gaat dit jaar niet door..... Moeilijk werd te moeilijk.....
Zeg ‘t voort aan degene van wie ik geen e-mailadres heb...

Toedelsss...Essie”

© 2007

EEN AVOND MET SJAAK LUCASSEN, 14 maart 2007

Sjaak Lucassen uit Maashees reisde de wereld rond met een Yamaha R1.

In Zeeland was er een avond met Sjaak Lucassen; hij reed met een R1 in vijfeneenhalf jaar en 250.000 km de wereld rond. Op uitnodiging van MCZ oftewel Motor Club Zeeland, hoe verzinnen ze het, werden de leden van Zoef uitgenodigd. We kwamen om 20.05 binnen na een rit van, jawel, 5 km en Sjaak was al in Afrika. Hij was dan ook al 5 minuten



aan de gang. Dat schiet op dus. Sjaak is al vaker alleen op pad geweest, toen met een Fireblade. Hij vond de R1 echter mooier, kwam met Yamaha tot een deal en ging meteen met een splinternieuwe R1 naar huis. Dat gaat bij ons wel anders. In het kort is hij eerst naar Afrika gegaan, toen naar Zuid Afrika en weer een stuk omhoog en daarna naar Zuid Amerika; Argentinië. Vandaar helemaal omhoog naar Venezuela en toen weer door Brazilië naar beneden tot in Vuurland, vervolgens door Chili,

Bolivia en Peru weer omhoog en verder tot in Alaska. Daarna weer naar beneden en kris kras door Amerika om in Californië te eindigen. De boot die naar Rusland werd geregeld vertrok uit Alaska, weer 7000 km op de klok. Vanuit Rusland via Mongolië, China, Cambodja, Thailand, Nepal, India, Iran, Jordanië, Israël, Egypte, Griekenland, Italië enz. naar huis.



De route leek meer op het werk van een zigzag naaimachine dan een toertocht. Sjaak had prachtige foto's, stukjes film en anekdotes. Bijvoorbeeld dat zijn motor tot aan de tank in de modder zat en hij hem daarna weer startte, het water spoot uit de uitlaat, maar hij deed het wel. Dan met zo'n ding door de Sahara, als bij Parijs Dakar. Bandenspanning voor 0,8 en achter 0,6 bar en snelheden tot 160 km/h. Of malaria oplopen in Angola en vervolgens een kapotte waterpomp en er 5 weken over doen om de machine weer op de weg te krijgen.

De motor ging ook een aantal keren op de boot of eigenlijk meer in een soort uitgeholde boomstam. Tsja, als je all risk bent verzekerd kan dat! In Brazilië rijden ze op alcohol of een mix van alcohol en benzine, hiervoor werd de motor bij Yamaha Brazilië anders afgeregeld. Bij een kopermijn in Brazilië werd nog een beetje met dynamiet gespeeld en in Bolivia op de zoutvlaktes maakte hij een filmpje dat hij volgas de camera voorbij reed. Toen we daarna een foto van de voorband zagen werd iedereen stil. Hij was tot op de draad versleten.

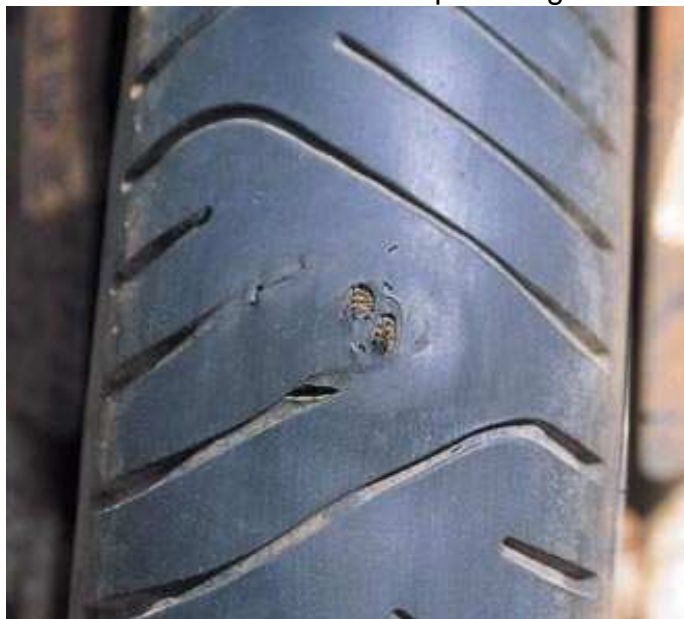

In Amerika werd hij uitgenodigd door een motorclub voor een circuitdag. Je ziet hem dan met zijn koffers tussen de racemotoren, en voorop rijden. Vanuit Amerika naar Rusland moest met het vliegtuig, de motor ook. Deze werd helemaal ingekrat en de dingen die eraf gehaald waren werden los verpakt. In Rusland stond alles gewoon op de bagageband, handbagage zozegd. Later illegaal de grens met China over en vanuit Iran een filmpje waar een man bij een hotelreceptie een bonnetje inlevert en daarvoor een AK47 machine geweer terugkrijgt, zijn jas zou je zeggen. Het ding wordt geschouderd en hij gaat gewoon op pad. Sjaak zijn verhaal duurde tot 23.55 uur.

Vier uur dus en hij had nog wel eens zo lang kunnen vertellen. Het was een prachtige avond en hij zit nog boordevol plannen voor volgende reizen. Yamaha wil bijvoorbeeld de motor in het Yamaha-museum in Japan. Daar breng ik hem wel even heen, was het antwoord. Vorige week heeft hij met de R1 een paar rondjes gedraaid tijdens de ijsraces in Eindhoven. Banden met spikes gemonteerd en gassen. Je kunt de verrichtingen van Sjaak volgen op www.sjaaklucassen.nl.

Theo bedankt voor je bijdrage!

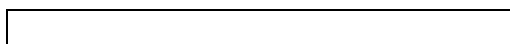

© 2007

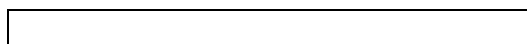

LEDENVERGADERING met VERKEESKWIS, 21 maart 2007

Met een grotere opkomst als de landelijke verkiezingen opende de penning meester Theo de Zoef jaarvergadering. Zeer officieel werd de jaarvergadering in een aparte ruimte gehouden. De koffie, gegeven door Zoef was gratis en de rest was voor eigen rekening. Nog Theo deze woorden had uitgesproken werd er al gelapt om de koffie weg te spoelen met een lekker biertje.

In vogelvlucht werd het jaar 2006 doorgenomen, met allerlei hoogte punten waar nogmaals smakelijk om gelachen kon worden. Ook kwam naar voren dat Gertie van Dijk helaas de Zoefredactie gaat verlaten, en wij als redactie leden alle zeilen zullen moeten bijzetten om dit gemis op te vullen. In het totaal waren er 15 agendapunten één daarvan was het bekend maken van een nieuwe kandidaat voorzitter.

Na een unanieme stemming en gemompel 'de enige heer in het verkeer is toch een dame', was Zoef weer compleet met Marie-José Thijssen aan het stuur als de nieuwe voorzitter.

Een punt waar ook om gestemd moest worden was het afschaffen van de "MC" voor de Zoef. Iets wat steeds meer beladen wordt en allerlei vervelende dingen met zich mee kan brengen en omdat we een motorclub zijn en geen fightersclub werd met een grote meerderheid deze motie aangenomen.

Verder werd met veel moeite vrijwilligers geronseld voor het uitzetten van de motor ritten. Één van de laatste punten was dat het risico van het deelnemen van Zoefactiviteiten voor eigen rekening is, waarbij geopperd werd dat dit toch te verzekeren viel. Na navraag bij een specialist, die overigens moest lachen bij het idee, omdat de spelen meer leken op een terroristische aanslag dan een spel activiteit en dáárvoor geen verzekering was. Na de rondvraag liep de vergadering ten einde en vermoeid maar voldaan werd de vergadering afgesloten.

Na het harde werken volgde er nog een verkeersquiz gegeven door DJ rijschool, waarbij een soort theorie examen afgelegd moest worden. Hierbij vond menigeen dat ze iedere vraag goed hadden of dat het vroeger wel goed geweest was. Tot in de late uurtjes werd er gezellig bij geluld wat ze de volgende dag nog goed konden voelen.

Groetjes Thom

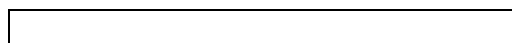

© 2007

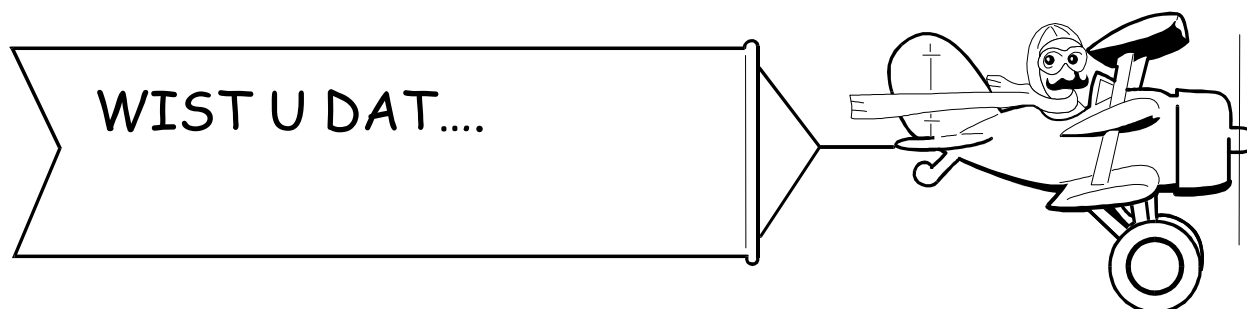
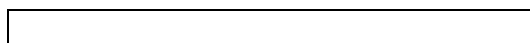

- Gertie gestopt is met het zoefbuukske omdat haar voornemen voor 2007 het volgende is 'Ik ben van plan het komende jaar zo min mogelijk te doen'.
- Titanic Theo een nieuwe bijnaam heeft gekregen tijdens de vrijwilligersavond van 23 december 2006. En die is Sentheo. Of ie te zoepen is?? Kweet nie.
- Roel vd D. overal zijn zelfde jas laat hangen.
- Hij daar zelf het volgende over zegt: 'ja dat klopt denk ik wel, want die jas wil namelijk nooit mee naar huis. Waar ik ook ben bij Libre, Chris Bouwen het maakt niet uit, maar ik krijg hem nooit mee naar huis. Maar als die jas nu nuchter is dan kom ik hem wel even ophalen'.

- Grad Stevens geen herintreder maar een herintruder is. Dat dit ook meteen tegen Jan Derks werd gefluisterd ☺. Maar die gilte meteen as un speenvarken "IK HEB GEEN INTRUDER MAR EEN HARLEY". Wow, pijnlijk plekje geraakt?!
- Er tijdens de ledenvergadering gesproken is over veiligheid en verantwoordelijkheid. En of we hier als leden voor jaren voor moeten tekenen. Dat Marco Verstegen meteen riep "ik heb al ooit voor 25 jaar getekend, dat doe ik nie nog een keer".
- De redactie van het buukske hoopt dat Mieke het buukske nie zo goed leest ;)
- Theo over aansprakelijkheid is gaan praten met Jessie Hendriks. Dat Jessie heeft gezegd: "da wa gullie met Zoef doet; valt bij geen een verzekeringsmaatschappij te verzekeren". Goh, da's raar!
- Marion aan Vera vroeg hoe de naam van de kleine geschreven werd. "Nou gewoon Zoef maar dan zonder f": zei Vera. Voor alle duidelijkheid. Ze heet: Zoë.

Zoë de vierde dame in één generatie

(Door onze verslaggeefster)

MILL – Apetrots zijn de beide oma's op de kleine Zoë die op Koninginnedag geboren werd. Voor Joke Mutsaers-Kerstens (72) is het allemaal nog even wennen, want Zoë is eigenlijk geen kleinkind maar achterkleinkind en daarmee geeft ze haar titel oma door aan haar dochter. De 'echte' oma is Marion Bouwen-Mutsaers (46). Ouders van de kleine Zoë zijn Erik van Lieshout en Vera Bouwen (27). De vrouwen uit de familie zijn maar wat trots op deze vierde generatie.

Het was een druk weekje voor de familie. Trad de vrijdag voor Koninginnedag Diana, de tweelingzus van Vera, nog in het huwelijk, enkele dagen later kondigde Zoë zich aan. Aangezien Vera op de dag van de bruiloft al over de uitgerekende datum was, hield de hele familie zijn adem in. Het zou toch niet? Maar alles ging goed.

De baby werd maandag net op tijd geboren, want dinsdag vertrok tweelingzus Diana op huwelijksreis. Nu konden ze voor vertrek nog mooi het nieuwe familielid bewonderen.

Inmiddels is iedereen uit de familie weer bijgekomen van alle spanningen en kan er genoten worden van het feit dat er een achterkleinkind in de familie bij is gekomen. "Ik vind het hartstikke leuk, het is een mooie gebeurtenis als je dat mee kunt maken," aldus



Een mooi familieportret met de verschillende generaties, v.l.n.r. Marion Bouwen-Mutsaers, Joke Mutsaers-Kerstens, Zoë en Vera Bouwen.

Joke Mutsaers-Kerstens. Voor haar dochter is het het eerste kleinkind dat wat haar betreft veel eerder had mogen komen.

Ovengrootmoeder zelf is helemaal in de wolken. "Het is een heel mooi kindje." Haar dochter vult lachend aan: "Maar dat zeggen ze allemaal."

Vera Bouwen, de kersverse moeder, heeft haar handen vol aan Zoë die om de haverklap honger lijkt te hebben.

Tussendoor is er gelukkig volop tijd om met de hele familie in de achtertuin te genieten van het babygeluk en deze nieuwe generatie.

© 2007

EERSTE RIT, 15 april 2007

Op deze belachelijke hete en super zonnige dag togen wij via, via naar Café 't Tunneke te Melderslo. Er werd op deze dag half april 2007 ergens in Nederland maar liefst 29,7 graden C gemeten!!! Bijna te heet voor de motor ;) Het schijnt dat het in 1904 zelfs is voorgekomen dat het half februari al zo warm was. In ieder geval zitten we dus al voor 11.00 uur in een hemdje op het terras van d'n Bens!!! Zie foto voor het bewijs:



De route ging ongeveer als volgt:

Langenboom- Mill – Boekel – Gemert – Bakel – Asten – Nederweert – Ospel – Meijel
Tussenstop. Goed verzorgd door de organistoren Peter Buts en Jos Wijdeven met behulp
van Dolinda en nog wa kids..

Toen weer verder naar Castenraij – Oirle – Wanssum – Aijen – Bergen – Milsbeek – Mook
– Gennep – Oeffelt – Haps – Bens Langenboom.

Maar voor we konden vertrokken was er uitgebreid tijd voor koffie en thee. Want ik kreeg
strijd met onzen Henk. En hier gebeurde het volgende. Hé Henk, ik zie geen stop. Henk
“dan moet je us goed onder op je briefje kijken”. Ja, dat had ik al gedaan. Na nog wat
gebakkelei de briefjes maar eens bij mekaar gehouden. En wat blijkt. De onderste regel is
er af. Na nog wat op en neer gemier... iedereen die regel aangevuld... Blijkt ff later dat op
pagina 2 op zo'n beetje alle blaadjes de eerste twee regels weggefallen zijn. Tsja... een
kopieerapparaat wat niet helemaal zijn best meer doet?! De organisatoren hadden het zo
weer opgelost en kwamen in no-time met goede blaadjes op de proppen. En nog wat
reserveblaadjes meegenomen naar de stop van pagina 2 zodat zeker niemand kon
verdwalen.

Alhoewel.. wij zijn op een prachtige plek een rotonde rechtdoor gegaan waar we linksaf
hadden ontmoeten. En mooi dat het daar was.. Maar we zaten dus verkeerd. Ja, het wordt
toch tijd dat die routerol er komt. Ik kan da echt allemaal niet meer onthouden.

Op een gegeven moment zijn we aangehaakt bij de groep van Theo en Ed. Daar reed ik
als 8e in de rij en Henk nog achter mij. Op een gegeven moment heb ik ze toch maar laten
varen. Want met 70 door een 30 km zone is niet echt iets wat bij me past. Ben benieuwd
of die bekeuringen echt op de mat gaan vallen van die flitspalen... of dat iemand de boel
heeft op lopen klooiën.

Waarom heeft Yak Yak de tong een beetje uit de mond?



Voordat we bij de stop terecht konden werden we verzocht om wat geduld te hebben. Er was nl. een truckertocht aan de gang. Met nog veel meer lawaai dan Thijs zunn motor. Ik heb dan ook aan Thijs gevraagd of het niet verstandig was voor hem om daarbij aan te sluiten.. Maar goed. De creatieven onder ons wisten al snel dat er een hele korte route was achter een bedrijf langs de volgende straat ingedoken naar het Tunneke. Edje raketje viel bijna van zunn motor af. Hoe kandanoudagulliealhierbent!!!!!!!!???????????? Hij en nog wa anderen hadden nl. een iets ruimere detour gemaakt om bij het Tunneke uit te komen. Gniffel. Het scheelde gin twee minuten, maar blijft leuk. Voor de verbazing, zalk maar zeggen.



Op de tussenstop stond de tomatensoep en worst met broodjes al voor ons klaar. Een paar consumptiebonnen om de dorst te lessen. Wat slappe klets om de tijd te verdrijven. We zijn tot de ontdekking gekomen dat Grad zichzelf heeft aangereden op een rotonde. Huh? Ja, met zijn vrachtwagen met oplegger. Hij reed zichzelf op zijn kont. Ik weet niet meer wie het

verzon. Maar Grad riep wel 'ze moeten mijn ook altijd hebben'.

Het eerste deel van de route zullen vooral de snelle jongens en meisjes onder ons genoten hebben. Het tweede deel was meer geschikt voor de chopperigen onder ons. Kortom een goede prestatie geleverd door de organisatie. Vanaf hier dan ook Jos en Peter: BEDANKT!

Na de stop stonden Thijs en Grad stonden al weer klaar om te vertrekken Thijs was weer aan het klooiën en ree op Grad zijn achterwiel. Ik heb Grad duidelijk 'au' horen roepen, maar waarom is me ontgaan Als tegenprestatie burnt Grad um helemaal griesblauw. Nou is het toch weer een gries duuf. Ff later vertrekken wij weer met zijn twee. In no-time zaten we weer tegen de truckertocht aan. We konden wachten... nog een kwartiertje of zo.



Nou... dan
maar rechtsaf
om
Lottum heen.
Maar dan kom
je aan de
Maas... hm..
pondje in
Arcen. Dat
hadden er dus
meer gedacht
daar was het
een partij druk.
Dus toen toch
maar weer
richting
Wanssum. En
weer opnieuw
komen we de
truckertocht

tegen, alleen zitten we er deze keer achteraan. Dus nog een stukje meegenieten van het toeschouwende publiek. Er zaten ook nogal wat driewielers op de weg.

En die waren luid aan het toeteren om nog wat handjes op mekaar te krijgen. Die ovatie heb ik maar over me heen laten gaan. Ik heb in ieder geval mijn manoeuvreren weer eens kunnen oefenen ;)



Dan nog ff naar de Bens. Maar eerst ff de brommers naar huis gebracht en met de fiets naar d'n Bens. Aldaar werd nog ff nageproat

over de rit en wat er zo allemaal gebeurd was. Hier heb ik ook nog iets opgevangen over Jan K. Hij schijnt gesolliciteerd te hebben naar een plek bij de Grasmatten!? Maar meer weet ik er ook niet van. Volgende week met het weekendje de oortjes maar weer eens goed te luister leggen.

En dan maar hopen dat WintersWijk zijn naam geen eer aan doet en dat we volgende week niet in een winters landschap terecht komen, maar dat het mooie weer mag voortduren!!

Groetjes, Marie-José

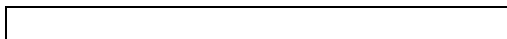

© 2007

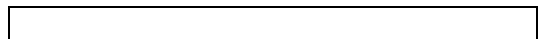



APK voor motoren?

Op Prinsjesdag 2007 zijn de plannen van het kabinet Balkenende 4 bekend gemaakt. In die plannen wordt ook gesproken over een uitbreiding van de APK (Algemene Periodieke Keuring), een uitbreiding waardoor ook motorfietsen zouden moeten worden gekeurd.

Het ministerie van Volkshuisvesting, Ruimtelijke Ordening en Milieubeheer (VROM) zegt over de APK het volgende: "Door het toegenomen verkeer is op een aantal plekken in ons land de geluidhinder, soms fors, toegenomen. De huidige wetgeving biedt daar tegen onvoldoende bescherming voor burgers. In het kader van de modernisering van de APK wordt bezien of de APK kan worden uitgebreid met een controle op de geluidemissies van voertuigen. Het gaat hier bijvoorbeeld om een check op de aanwezigheid van illegale, lawaaiige uitlaatsystemen bij auto's, brommers en motoren."

De Motorrijders Actie Groep (MAG) is tegenstander van een APK voor motoren, of die nu bestaat uit een uitlaatcheck of uit een volledige technische keuring.

Ga naar de MAG-internetpagina voor een volledige uitleg van de MAG-standpunten: www.motorrijdersactiegroep.nl

Inmiddels lijkt het er op dat de motorkeuring nog even op zich laat wachten, getuige volgend bericht in het Algemeen Dagblad:

DEN HAAG - Motorrijders kunnen opgelucht adem halen: er komt voor hun voertuig voorlopig geen verplichte APK. Dat heeft minister Eurlings van Verkeer gisteren laten weten.

Er zijn geen maatregelen in de maak, aldus zijn woordvoester.

Het idee voor een motor-APK werd onlangs gelanceerd door Eurlings collega Cramer van Milieu. In haar nieuwe begroting staat dat zij denkt aan een APK-check 'op de aanwezigheid van illegale, lawaaiige uitlaatsystemen bij auto's en motoren'. Zo hoopt Cramer geluidsoverlast tegen te gaan.

Bron: AD.nl

Bijdrage van Rinie

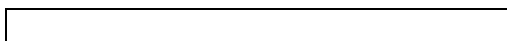

© 2007

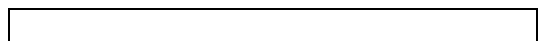

ZOEFWEEKEND WINTERSWIJK, 20 t/m 22 april 2007

Dit jaar werd Winterswijk aangedaan in het gebied waar de zwarte kousen nog redelijk hoogtij vieren, zo bleek de eerste avond toen al om 24:00uur de avondklok inging en, 'nee ook niet zachtjes' de muziek moest uit!! Het gevolg was dat de boer een muzikaal Zoef over zich heen kreeg van het nummer 'Vrouw Haverkamp, wa hède gij dikke tietten'.

Met enige blos op zijn wangen vertrok hij en verder is er nog weinig van hem vernomen. Volgens anderen stond de muziek op vrijdagavond dan ook wel heel erg hard en draagt dit ver. De boer had klachten van zijn burens gekregen... en hij moet er nog wat langer wonen dan Zoef.



Eerder die avond begon voor een aantal aanwezige nieuwkomers het ontgroeningproces. Zo werden ze één voor één naar voren geroepen en konden ze hun Karaoketalenten tonen. Zo had de verrassende nieuwkomer!!!! Grad een act neergezet die vooral tot zijn recht kwam door de vele gebaren met een lichtelijk gereuteld geluid.

Jan Derks vertolkte Zorba de Griek en met veel borsthaar-vertoon bracht hij de stemming er goed in. Het jongste lid Hayleywerd gevraagd kabouter Plop te vertolken of K-3. Ook de kersverse voorzitter moest er aan geloven. Die kreeg de opdracht om Kate Bush te doen. En op het hoogtepunt draait Marc gewoon de muziek dicht en staat de voorzitter er alleen voor. Met zoveel drank op en al zoveel gelachen en geblèert... wordt die stem er natuurlijk niet beter op. Maar afijn samen zong Zoef natuurlijk de sterren van de hemel!!! Als toegift gaf Chris en hoe kan het ook anders, iets van André Hazes te horen, al moet ik zeggen dat óók hier de gebaren duidelijker waren dan de tekst.

Het was ondanks het stookverbod een zeer gezellige avond want met de gehuurde gasbrander was het lekker warm en kon er flink oplos geluld worden. Na een verrekt koude nacht (ik schat -5 graden) op wéér een veel te dunne k.u.t. matje en slaapzak was het weer afzien en heb me voorgenomen eens goed te investeren in een goede kampeeruitrusting. Wij waren overigens niet de enige gezien Peter de Kapper naar de toiletwagen ging om z'n voeten op te warmen. Hij had er alleen niet aan gedacht dat wanneer hij op zijn blote voeten terug bij de tent zou komen, deze al weer onder de nul graden zouden zijn.

Al bij het krieken van de dag was de straatomroeper Thijs al druk bezig om alles weer in het gareel te brengen voor het ontbijt, je kon dus ook duidelijk horen waar hij mee bezig was en al gauw kwam er weer leven in de brouwerij en kon de dag begonnen worden met een stevig ontbijt. Op het menu stonden heerlijke Duitse broodjes met ei en spek of iets anders. Van wie de uitspraak is.. dat weten we niet meer.. maar hij is wel degelijk gehoord "Toch eigenlijk wel jammer dat we in '45 gewonnen hebben, anders hadden we ieder dag zo'n lekker broodje gegeten."

Na het ontbijt was het tijd voor handboogschieten iets wat Ger Roijendijk geregeld had. Na een gedegen opleiding en uitgebreide instructie over wat nou een linkse of een rechtse boog was kon er geschoten worden waarbij meerdere malen, net als met Pasen de pijlen in plaats van de eieren gezocht konden worden.



Rond 13:00uur vertrok de karavaan naar Raalte waar een Amerikaans motor museum was, onderweg zou er nog een stop zijn, was het niet dat de motoren eerder bij de stop waren dan de bussen. Bij Raalte aangekomen werd een bak koffie en rookworsten genuttigd die overgebleven waren van de stop!!! Hierna kregen we een rondleiding in het museum, waarbij de Zoefers even konden genieten van "echte" motoren. Er werd zelfs tot groot genoegen van Ed, de BMW motor aangehaald omdat deze net als de "super" motor ook zo'n geweldige Twin blok heeft. Onder de indruk van de verhalen van de gids, die het stel toch zeker één uur redelijk stil kon houden liep de middag ten einde.

Thijs speelde chauffeur voor een roedel vrouwen en had die middag dan ook veel geleerd, zoals welke zijde van een tampon het eerste ingebracht moest worden. Na menig verkeerd afslagje besloot hij naar de Apenheul te rijden om daar een leuk plekje te zoeken voor de inhoud van zijn bus. Ook hadden ze onderweg veel schokkende bezigheden gezien waarbij Thijs werd aangespoord zo dicht mogelijk achter een verdachte auto aan te rijden om te zien of de bijrijder wel met de juiste pook speelde.

Bij het bivak aangekomen werd een begin gemaakt met de barbecue en het konijnenvoer gewassen en gesneden. Het eten was zoals altijd weer geweldig en na wat kleine schoonmaak werkzaamheden, gingen we onder het genot van een lekker biertje de nacht in, 'met muziek' tot in de late uurtjes. Ik denk dat de "zwarte kousen" boer heeft gedacht laat ik maar niks meer zeggen over de muziek, waarschijnlijk heeft hij dat goed gedacht! De ochtend begon weer met lekkere Duitse broodjes met spek en ei, gevolgd door een gang naar het toilet, die niet gespaard werd en was dus al van verre te ruiken.

Na het opbreken en schoonmaken van de kampeerplaats werd nog even van het zonnetje genoten. Rond twaalf uur werd gestart met de terugreis en onder enthousiast gewuif van de boer, afscheid genomen van de boerderij. Na een kleine 50 kilometer begon de pech en niet zoals verwacht met een Harley, maar met een Japanner. Mark z'n motor begaf het en haastig werd getracht de hulptroepen te bereiken om zijn muziek installatie in veiligheid te brengen. Na het doorgeven van onze coördinatiepunten was het wachten en wachten en wachten. De twijfel begon na een uurtje boven te komen of de coördinatiepunten wel goed doorgekomen waren. Na nieuw contact te hebben gezocht met de hulptroepen en een verkenner vooruit te hebben gestuurd, was het weer wachten en wachten en wachten.



Na weer een uurtje bleek uit de manier van communiceren dat ze al dichtbij waren, en inderdaad met de tank bijna leeggereden te hebben arriveerde de cavalerie. De spullen werden overgeladen en zonder omweg werd de reis naar d'n Bens voortgezet. Aangekomen bij d'n Bens werd onder het genot van een lekker drankje en 'n heerlijk zonnetje het weekendje nog even overgedaan.

Groetjes, Thom

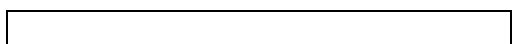

© 2007

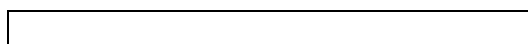

D'N UUTLOAT

RUBRIEK MET UITLATINGEN VAN EEN ZOEFLID

Naam	Hayley Jones
Bijnaam	Smurf (en na het verhaal in dit boekje waarschijnlijk race-smurf)
Bouwjaar	1984
Waarvan laat jij de schoorsteen roken	Ik heb net een nieuwe baan bij de Letterspecialist in Son en Breugel als sign-maker; we doen belettering van bussen en vrachtwagens
Verliefd/verloofd/getrouwd	Verloofd ! We hebben het plan om te gaan trouwen op 08/08/'08 (Leuk hè!)
Huidig vehikel	Honda VFR 400 R – NC 30; Een rood/wit/blauwe en hij is zeldzaam!
	
Droom motor	Honda RVF RC45; een rooje, want die zijn sneller! Wel fel rood aub. en geen bordeaux rood hoor Marie-José.....
Rijbewijs sinds	Mijn A sinds oktober 2005 (kei trots). Voor de motor slaagde ik in één keer (dank zij Roel d'n DJ...hoewel ik met lessen 2 keer ben gevallen, maar het was die dag 36 graden). Voor de auto had ik 3 pogingen nodig helaas.
Mooiste motormoment	In Uden op de turbo-rotonde een 1000 cc binnendoor ingehaald (was de SP1 van aanstaande husband Sander, hahaa....)
Knie, uitlaat of alles aan de grond	Knie, da's mooier voor de foto. Ben al hard aan het proberen, maar ik heb pas sinds kort knee-sliders
Engel of Engels	Ik ben een Engelse (B)engel

Langenboom of Londen	Langenboom, want de pubs in Londen die sluiten al om 11 uur en daar doen ze in L'boom nie aan gelukkig
Butsmuts of bolhoed	Butsmuts, want stel dat ik straks op het circuit per ongeluk alles aan de grond rijd, dan heb je toch meer aan een butsmuts
Karel de Grote of Piet Kleine	Wie is Piet Kleine? (Oef! Generatiekloofje..) Uh, dan maar Sander met de Grote; en ik ga toch als maagd het huwelijk in....
Boer zoekt vrouw of boer zoekt bier	Als de boeren wat minder bier zouden zoeken, dan zouden ze misschien meer vrouwen vinden !! (En dit riep zij zonder er een seconde over na te denken.....)
De Gouden Kooi of de Gouden Gids	De Gouden Kooi! Bestaat de Gouden Gids nog dan? In ieder geval; in de Gouden Gids vind je minder hoeren dan in de Gouden Kooi
Sonja Silva of Sonja Bakker	Ik heb de boeken van Sonja Bakker maar vier toch elke dag een SAS-dag, dus doe maar Sonja Silva
Motorblok of Motorhead	Motorblok, da's toch een betere sound als je het mij vraagt. Doe mij maar Rammstein.
Pogo of palingsound	Ik ga voor de palingsound want ik ben fan van "de Heeren van Lichten Timmer" en zij hebben al eens met Jantje Smit opgetreden
Jant Smit of Jan Kersten	Jan Smit is een stuk minder erg van dichtbij!
Hond of Honda	De Honda staat in de schuur, de hond is onderweg (toch al gezinsuitbreiding voor het huwelijk dus...). Maar ik kies voor de Honda, die scheijt niet binnen als je hem een weekje niet uitlaat
Rulletjes of krulletjes	Krulletjes, die heb ik meer dan rulletjes (helaas). Maar volgend motorseizoen gaan we daar verandering in brengen!
Zoef-site of Zoef-buukske	Zoef-buukske; da's gezelliger want dat doen we met een paar man, de site doe ik alleen
Strengere meesteres of Webmaster	Dan toch Webmaster, want ik ben een hartstikke lieve kleine smurf....(bwèèh)
Triumph motoren of Triumph beha's	Triumph beha's, daar passen er maar 2 in. Ik ben meer van de setjes en dan is 3 er één teveel



Strings of Sloggi's	Ik heb alleen maar reetveters. Met een string kun je trouwens ook beter de motor poetsen, kun je op de kleinste plekjes komen (waar bedoelt ze nou ?!)
In bed met Sander of met Valentino	Als Rossi in bed net zo snel is als op het circuit dan doe mij maar Sander
Oliebollen of rollebollen	Rollebollen, daar val je tenminste van af. Van olieballen kom je alleen maar aan. (Tip van de redactie; die boeken van Sonja Bakker weggoaien en de Kamasutra kopen dus...)
Aan de pil of aan de paal	Eerst aan de pil en dan aan de paal ! Beter als eerst aan de paal, dan nog de pil en dan een bult...
Paalzitten of paaldansen	Doe maar paaldansen, want ik kan lang niet op elke paal zo lang stilzitten.... (Smurf komt los, gauw kappen met die handel)
Wil je nog ergens op terugkomen	Pff, welke van de 300 vragen dan? Weet het echt niet meer.....
Wat wil je nog kwijt aan het volk	Powerrrrr to the Smurfs ! Dus onderschat nooit een klein blond meiske op een race-motor !! Mijn levensmotto is: leef je leven op je eigen manier, want je krijgt maar één kans. Houd dat goed in de gaten. En verder zou ik zeggen: hou allemaal de glimmende kant boven in 2008!



[Empty rectangular box]

© 2007

[Empty rectangular box]

OFF ROAD WEEKEND IN FRANKRIJK 27 t/m 30 april 2007

FRENCH-DUTCH CONNECTION



Off road rijden in Anty-Frankrijk- ongeveer 25 km van Epinal in de Vogese en ongeveer 550 km van Langenboom, bij Philip en Annet, kennissen van de off road vakantie in Turkije.

We waren met 5 man: Marco, Ton, Pascal, Arie en Peter. Eigenlijk zouden we met 6 man gaan, namelijk ook nog Arjan Rijkers. Die laatste moest zondig nog even zijn vingers bijschaven, dus bij 1

vinger tot op het bot het vel eraf. Arjan balen, want de motor stond al gereed, maar hij viel dus af.

Toen Jos Hendriks gebeld, want die stond op de reservelijst (een paar jongens hadden hem vertelt dat hij ook wel meekon, maar we konden maar met z'n vijven). Jos had er niet meer op gerekend en lag ook nog eens met 40° koorts in bed. Ook meende hij, dat hij de maïs nog moest zaaien en de kippenhokken schoonmaken.

Donderdag 's avonds de motors op de aanhanger gezet, 2 Honda's, 1 KTM en 1 Yamaha. Peter nam zijn Honda met eigen vervoer mee.

Vrijdags Marco en Ton om 10.45 naar Wilbertoord om Arie en Pascal op te pikken. Monique had de koffie klaar staan, dus nog even een bakkie gedronken. Arjan Rijkers kwam nog even zijn dikke vinger laten zien en zeggen dat hij er stierlijk van baalde, dat hij niet meekon. Maar ja, wie schaaft er nou ook z'n vinger half af net voordat je gaat off road rijden!

Koffie op, rijden maar....maar wat zegt Marco: Ik ben mijn kentekenpapieren van de motor vergeten", dus de aanhanger afgekoppeld van z'n Chrysler en terug naar Langenboom. Half uur gewacht, Marco was weer terug. Hij had thuis alles afgezocht, maar niets kunnen vinden. Wat bleek...had hij ze toch bij, voor niets naar huis gereden! Nou ja, shit happens.

Toen begonnen we aan de 550 km lange rit naar de Franse Vogese. De reis verliep goed, geen motoren verloren, alleen wat files bij Nancy en Metz. Rond 19.00 uur waren we bij Philip en Annet. Het bier stond al klaar. Een Heineken 5 liter vat (in Frankrijk en dan Heinekenbier, maar ja, we weten dat dat smaakt).

Peter was ook gearriveerd met z'n bus en na wat gekletst te hebben, bracht Philip ons naar een hotel dicht bij zijn huis. Spullen op de kamer en toen naar een oude

bierbrouwerij, die ze verbouwd hadden tot restaurant. Daar ontmoetten we Gylle en LouLou, vrienden van Philip, die zouden zaterdagmiddags meerijden. Nadat we goed gegeten en genoeg gedronken hadden bracht Alain (ook een bekende van de Turkije vakantie) ons met z'n Mercedes naar het hotel. Onderweg zegt Marco: "we moeten terug, want ik ben m'n zoef vest vergeten". Wat Marco niet wist was, dat Ton het vest al had meegenomen en onderweg al haast had verkocht aan Alain. Toen kreeg Marco het in de gaten. Toen goed rusten, want de volgende dag was het om half 8 opstaan.

De volgende morgen toch niet zo goed uitgerust. De bedden waren nogal zacht en zakte nogal door, maar ja... Vandaag gaan we dan rijden. 's Morgens om 10 uur kwam de gids, Eric, een vroegere crosskampioen in Frankrijk. Hij had 2 Cas-Cas 300cc 2-takt mororen bij.

De motors geprepareerd en onszelf in de crosskieren gepropt



en daar gingen we dan. Eric zou achteraan rijden om te zien wat we zoal konden. Na een uur rijden ging hij voorop en trokken we de bossen in, hoge bergen op en gingen we over smalle paadjes over boomstammen heen (zover als we dat konden). Ze hadden flink gekapt in het bos en tegen de berghellingen op viel het niet mee om ook nog eens over sommige boomstammen te gaan, maar met vallen en opstaan kwamen we een heel eind. Eric was natuurlijk al boven.. Na een tijdje waren Philip, Peter en Marco ook boven, toen Pascal en toen Ton en Arie. "Zo", zie Eric, "we kunnen weer verder". "Nou", zei Ton, "Efkes uitruste", want na een tig aantal keren de motor af te laten slaan en dan weer met de kickstarter starten tegen een steile helling, dat valt niet mee! Eric en Philip hadden een elektrische starter, ja da's lekker makkelijk. 3 uurtjes later gingen we wat eten en drinken gezellig in een oude herberg.

's Middags nog een paar keer een terrasje gepikt en nog weer flink in de bergen gereden. Nu niet alleen maar de steile hellingen, maar ook de smalle bospaadjes. Kunnen we een keer flink gas geven.

Op één van die bospaadjes kwamen we een boze meneer tegen die Philip met motor en al tegen de grond gooide. Eric, Pascal, Marco, Arie en Peter waren al wat verder weg, die zagen ook een boze boer aankomen, met stok bewapend. De boer zag hoe breed Eric was en bleef toch maar rustig. Ton stond een meter of tien van Philip. Philip en Gylle grepen (na later bleek) de kluisenaar bij zijn strot en gooiden hem tegen de grond met een klap erbij na wat gevloek (merde, merde) . De rest van de franse taal kon Ton niet verstaan, maar dat het geen liefkozende woorden waren, dat was zeker. Na gevraagd te hebben wat er loos was, bleek die meneer een soort kluisenaar te zijn, die denkt dat de

bossen daar van hem zijn en dat wij daar niet mochten rijden (dus het is in Frankrijk net zoals bij ons.) Toen de gemoederen bedaard waren zijn we maar een terrasje gaan pikken, dat was wel nodig. Na het laatste pilsje op weg naar Philips huis. Onderweg pech voor Arie, een vastloper, Arie balen ('t is wat met die KTM's). Arie achterop bij Gylle en de motor haalden we later op.

Onderweg kreeg Philip nog een ingeving om nog een stuk bos door te rijden dat hij altijd al eens had willen doen, dus nu er maar doorheen met die Hollanders. Nou dat hebben we geweten. We zaten vast in de dichtbegroeide struiken, amper een weg door te banen. Zelfs Eric kreeg het deze keer ook niet voor elkaar. Naast de motor lopend naar boven tussen de struiken door en na veel gevloek en gezweet, kwamen we uiteindelijk uit het oerwoud. "Zo", zei Philip, "Dat weten we dus ook weer, dat doe ik dus niet meer!".



En dan te bedenken dat we al een uur eerder aan een lekkere pot bier hadden kunnen zitten. 's Avonds bij Annet natuurlijk vele sterke verhalen bij het nuttigen van, je raadt het al, een pot bier. Ook nog lekker gegeten in een restaurant en toen op naar ons hotel om te gaan slapen. Maar ja, toch eerst nog maar een pot bier gepakt. Uiteindelijk toch maar gaan slapen, want de volgende dag zou ook wel eens een zware kunnen worden.

Arie mocht op zondag de KTM 520 van Philip lenen. Toch tof van die man, zo kon Arie toch nog rijden. De bossen weer ingetogen, berg op berg af. Met Arie ging het beter dan met zijn eigen motor, had die jongen toch nog een goeie zondag. Na weer een steile berg met stenen, nu de afdaling met stenen. Philip pakte de voorrem erbij, foutje, over de kop dus. Philip overeind geholpen, flink wat kneuzingen aan knieën en ellebogen. Na even

gerust te hebben en alle ledematen weer bruikbaar, toch maar weer verder. Nu eerst de bossen uit en een terrasje pikken, ons tegoed doen aan een welverdiende pint.



Rond de middag gezamenlijk gegeten. Na het eten ging Eric naar huis met een bedankje en een kleine (nou ja, kleine) bijdrage. Nu ging Philip voorop. Op de vraag of hij de weg daar wel wist, zei hij natuurlijk ja, maar na enkele bospaadjes al twee keer te hebben gehad wist hij het niet helemaal zeker meer, maar we zijn er toch nog uitgekomen en op een gegeven

moment waren we bij zijn huis. Annet zat al klaar met de Heineken beertender en lekkere hapjes. Daarna gingen we naar ons hotel om lekker te douchen en toen weer terug naar Philip en Annet om de film van Turkije te bekijken. Natuurlijk onder



het genot van, je weet het al, een pot bier.

's Maandags vroeg de motoren geladen en afscheid genomen van Philip en Annet en ze natuurlijk bedankt voor alles.

Wie weet rijdt de FRENCH-DUTCH CONNECTION ook nog eens in Holland rond!!

Marco en Ton

Noot redactie: bij de foto's van de heren zat onderstaande foto. Er wordt in het verhaal niet over het voorwerp op de foto gerept.. maar de foto.. willen we graag laten zien!



© 2007

BIZAR? ZIJSPANVAREN

Noot redactie: 'Hey Boy, wordt dit je nieuwe bouwproject??'

Je gelooft natuurlijk je ogen niet, als je hartje winter langs een open plas rijdt en daarin een zijspanbak ziet dobberen. Er zitten zowaar nog twee mensen in ook en in plaats van benauwd hulpgeroep, hoor je het gepruttel van een Yamaha buitenboordmotor waarmee het geheel rustigjes wordt voortbewogen. Het zijspan als boot. Vroeger konden zulke ideeën alleen maar uit Engeland komen. Maar als er vandaag de dag iets heel bijzonders

op zijspangebied wordt vertoond, dan kan daar maar één man achter zitten: Amsterdammer Ed Pols, de hogepriester van het groot toerisme per motorfiets. Op de vorige RAI tentoonstelling stond het prototype van zijn Moturist zijspan als vouwcaravan. Deze RAI brengt de wereldprimeur van een Moturist zijspanbak die varen kan. En wat het mooiste is, ook iedere reeds bestaande Moturist zijspanbak - waarvan er inmiddels al meer dan 60 op de weg zijn - kan met eenvoudige ingrepen ook als vakantie- of visbootje worden gebruikt. Wij van 'Motorsport' vonden het zo'n kolossale stunt dat we ditmaal graag onze voorpagina reserveerden voor dit motorproduct 'made in Holland'.

Help! Zijspan te water

Er zal misschien best eens ergens in de wereld iemand geweest zijn die een zijspanbak drijvend heeft gemaakt. Maar voor zover wij hebben kunnen nagaan is zoiets nog nooit in de handel gebracht, waar ook ter wereld. Laat dan nu in het waterrijke Holland dit wél gebeuren.

Overigens ontstond het idee iets van pak weg tien jaar geleden, toen er nog helemaal geen firma Moturist bestond en E d Pols nog gewoon zijn oorspronkelijke beroep als bouwkundige uitoefende, maar al wel helemaal bezeten was van het motorgroottoerisme.

Brainwave

Zo stond het echtpaar Pols dan ook op zekere fraaie dag aan de oever van het Gardameer als motor-kampeeders zich te verlustigen in de enorme soesah die een stel Duitse automobilisten hadden, alvorens hun



opblaasboot zover was dat hij te water gelaten kon worden. Ed keek Nettie aan. En Nettie keek Ed aan, zodat hij meteen wist dat Nettie wist wat hij dacht. (Zonodig even teruglezen s.v.p.), Ed dacht: "wat zou het nu niet eenvoudig wezen, om die bak van het zijspan te halen en zo in de golven te zetten?" Echt een brainwave, nietwaar. Maar helaas was hun toenmalige bak een loodzwaar geval dat muurvast aan het onderstel zat en bij gebrek aan ijskast ter plekke, verdween het idee in het achterhoofd.

Datzelfde achterhoofd waarin al zoveel briljante ideeën waren opgeborgen. Bijvoorbeeld het idee om een motorzaak te beginnen uitsluitend voor groottoeristen. Niemand had er ooit aan gedacht of geloofde er in zelfs nadat Ed er mee was begonnen. Of om de Münch viercilinders te gaan importeren. Of om zelf een zijspan te ontwerpen en in productie te nemen. Maar al deze dingen zijn met succes aangepakt. Het kleine, kruip-door-sluipwinkeltje moest na een paar jaar al worden verlaten voor een veel ruimere behuizing aan de Van der Hoopstraat. En wat ook meeging was de gezelligheid van dit pure motorfietsenmilieu en, waar vind je zoiets, ook zelf gesleuteld kan worden.

Moturist

In de nieuwe panden was ook ruimte om de zijspangedachten te verwezenlijken. In korte tijd ontstond het Moturist zijspan in zijn huidige vorm. Niet goedkoop, maar helemaal voor het doel gemaakt. Typerend is de "onderwagen" met twee rails, waarop de polyester zijspanbak eenvoudig en snel wordt vastgeklemd. Wie zondags wil toeren en door de week kistjes met groente moet wegbrengen of er een off-the-roadmachientje mee wil vervoeren kan met zo'n Moturist alle kanten op. En nu dan zelfs ook het water op! Ed Pols beweert zelfs dat hij jaren geleden, bij het ontwerpen van zijn zijspanbak al rekening gehouden heeft met de mogelijkheid van varen. Hoe het ook zij, toen een paar maanden geleden de eerste standaardbak te water ging, bleef het ding voortreffelijk drijven, ook met Sylvia en Hendrik er samen in. Alleen was 't ie een beetje wiebelig met in- en uitstappen. Een 2pk Yamaha'tje zorgde voor de voortstuwing. Maar die hele kleine b.b.-motortjes moet je achterstevoren draaien om achteruit te kunnen varen.

Blub Blub Blub



Hoofdstuk twee in de operatie plons was dus het monteren van drijvertjes en het gebruiken van een 4pk Yamaha die uitgerust is met zulke luxe zaken als afstandsbediening en achteruit. In alle stilte en begunstigd door natte sneeuwval trok een klein ploegje volhouders naar een verlaten plas bij Amsterdam. We moeten in dit verband beslist even memoreren dat dit zijspanvaren is uitgevonden voor zomerse recreatie. Je pakt dan die vederlichte bak met twee man tussen je in, plonst in badpak net zover het strandje af dat de boot drijft en de motorstaart vrij van de grond komt en varen maar, nietwaar. Maar het wordt allemaal iets anders als het sneeuwt, het water nog net niet bevroren is en de hoogst aanwezige kaplaars tot net onder de knie komt. Maar we moesten en zouden foto's maken. Dan maai vanaf een dekschuit te water laten met vier man. Grote schrik; de inderhaast gemaakte drijvertjes staken te veel onder water en die 4 pk knots woog duidelijk iets meer dan die 2 pk

voorganger. Uit het water, drijvers andersom monteren, benzinetank van de motor naar voren en weer te water. En toen liet iemand te vroeg een touw uit een ijskoude hand glippen. Blub, blub, blub..

Hij vaart!

Maar wie er ook jankend achter de kachel kropen, niet Ed Pols en zijn midwinterrally-slag motorvrienden. Drie dagen later hadden we een telefoontje, "Zeg we weten nu wel dat we

van bootjes te weinig verstand hadden, ook al zijn de vaareigenschappen van de Moturist een geweldige meevaller. Maar we hebben nu vaartechnische adviezen gekregen van boten architect Hans Brood die ook nieuwe drijvers heeft ontworpen. We hebben ze gemaakt en hij vaart er uit de kunst mee". "Ook met die 4 pk", vroegen wij argwanend." "Kom maar kijken" was het opgetogen antwoord. Wel, we zijn weer gaan kijken en we raakten zo enthousiast dat we Ed zeiden dat hij even door een tuinzwembadenboer een grote bak op zijn RAI-stand moest laten zetten en zijn amfibie daar maar in rond moest laten dobberen. Gratis proefvaren op de tweewieler RAI. Dat was de eerste keer dat er tussen Ed Pols en uw redacteur nu eens een ietwat ongelovige blik in omgekeerde richting ging. Goed, dus geen zwembad op de RAI.

Moet u zo maar gaan kijken. Maar eigenlijk is er niets aan te zien. Ja, dat klinkt natuurlijk niet opwekkend tot een bezoek, maar kunnen wij het helpen dat die standaardbak zo goed drijft. Hij onderscheidt zich evenwel van de gewone Moturist door het binnenbaks bezit van een gashandel en een versnellingshandel. Tijdens het rijden wordt de b.b.motor tussen motor en zijspanbak meegenomen in een foedraal. Op deze plaats worden ook de twee drijvertjes met hun uithoudstangen opgeborgen. Om te kunnen varen wordt het zijspanpatbord fluks afgenomen, evenals het kofferdeksel. De stangen van de drijvers worden aangeschroefd en de buitenboordmotor wordt aan de achtersteven gehangen, die daartoe volgens de makers stevig genoeg is. Twaalf tot vijftien minuten werk. That's all. Varen maar schipper enne behouden vaart!

Nog meer foto's



"WATERTOER" - Ed Plons: unieke foto van de eerste vaart met 2 pk Yamaha b.b.motor



Hij vaart

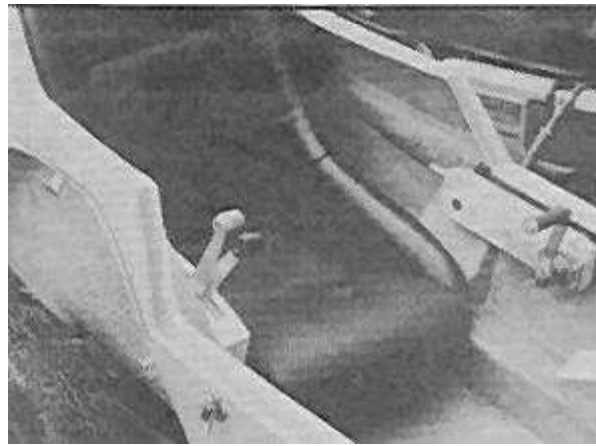

"Eigenlijk is er niets aan te zien..... maar wij kunnen het niet helpen dat die standaardbak zo goed drijft. Hij onderscheidt zich evenwel van de gewone Moturist door het binnenbaks bezit van een gashandel en een versnellingshandel."

Vooraf veel lol: "WATERTOER" Ed Plons:

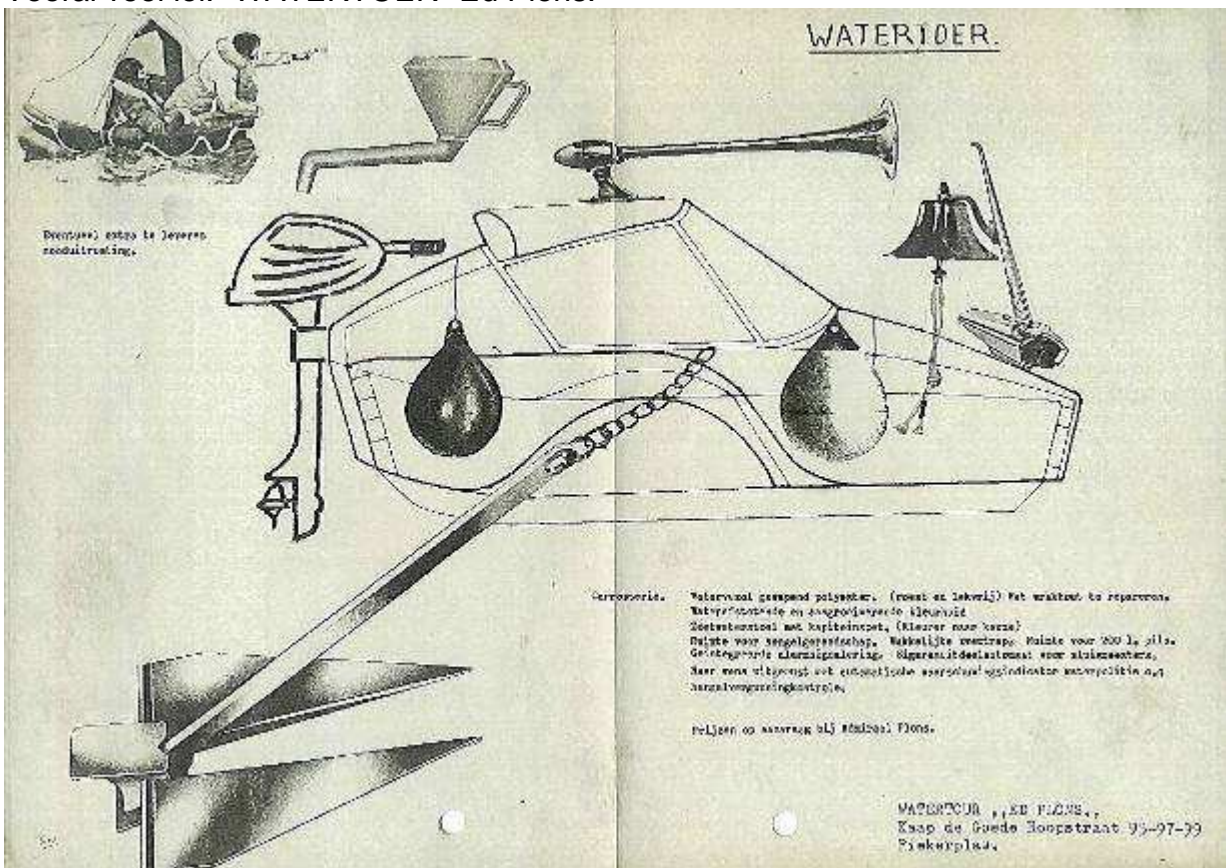

Bron: "Motorsport", no 2 – 1978

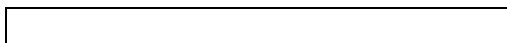

© 2007

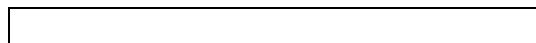

MOTORTREFFEN, 26 en 27 mei 2007

Om 12:00uur verzamelen op het Treffen terrein voor de rit, en hoewel we naar Duitsland gingen zal ik niet over de fiets van mijn opa schrijven, maar over de geweldige omgeving en vaak nog zonder drempels. Om een of andere reden had ik me laten strikken

om voorop te rijden met een groepje, misschien omdat ze dachten dat TomTom iets met mijn naam te maken had. Redelijk snel hadden ze al in de gaten dat ze een inschattingsfout hadden gemaakt, en werd er met menig getoeter gecorrigeerd om mijn richting aanwijzer. De rit ging eerst naar Venzelderheide, gevolgd door veel links en ook een beetje rechts.

Bij Kleef de grens over en via Mehr, Hau, naar Asperden waar de stop was. Bij de stop aangekomen bleek er iemand stukken te hebben en nee weer geen Harley!!! Het thuisfront werd gebeld en al binnen een zeer korte tijd arriveerde de bezemwagen. Eenmaal thuis aangekomen bleek het maar een zekering te zijn die gesprongen was maar met het oog niet te zien. Na goed verzorgd te zijn met veel frikadellen en kroketten, eventueel weg gespoeld met wat fris of koffie werd begonnen aan de terugweg iets wat vlekkeloos verliep, gezien TomTom niet meer voorop reed...

Bij aankomst op het Treffenterrein werd er al druk gesoundcheckt, de Bikers druppelde binnen en rond de klok van 19:00uur was het tijd voor de Zoef-Attractie... Een Yamaha met zelfgebouwde dubbele achteras kwam het terrein oprijden, achter zich aanslepend...- en dit is moeilijk uit te leggen- een aanhanger met daarop een orgel en daarop weer een half-naakte Paul van Libre alleen gehuld met een lapje kant, wat als ondergoed door moest gaan. Kompleet met Oud-Hollandse lampenkap werden een paar ere rondjes gereden.



Het spel was MotortjeTrek ofwel met 2 man/vrouw de motor tegen houden, wat na een beetje met de ballast hobbyen een flinke kluit was, menig oor werd dan ook door de spinnende tractor banden tot het hamer en aambeeld gevuld met zand. Een tweetal Bikers

hadden de flexibiliteit van de kruisbanden getest met als uitkomst dat ze ook niet meer de jongste zijn. Na een aantal runs begaf de motor het en werd al trekkend door de Zoefvrouwen van het strijdt terrein verwijderd.

De weer-Goden waren ons dit jaar toch nog goed gezind met af en toe een klein buitje, gezien er nogal noodweer werd verwacht. Met goede Bands, koel bier en de warmte van de op het vuur gegooid orgel gingen we de nacht in. Jan die het krieken van de dag nog steeds aan een biertje zat te sabbelen, vertoonde weer zijn kunstje maar dan in



een nieuw jasje. Ditmaal geen broekje plas maar handje plas iets waar Marion de spits mee heeft afgebeten. Tijdens een foto maken van zijn plasbeurt, kwam zij binnen de gevarenszone en zijn straatje raakte dus ook doel. Na een goede wasbeurt bleek het spul van Jan nog niet zo slecht gezien de glans van haar nagels!



Na een goed ontbijt en lichte opruimwerkzaamheden liep ons Treffen ten einde en is het weer een jaartje wachten!

Als laatste rest mij nog te schrijven, alle lof naar de treffenorganisatie en attractieorganisatie en ritorganisatie.

Groetjes, Thom

© 2007

PUZZEL: RAAD JE PLAATJE

Wie o wie zijn onderstaande Zoefers of Zoefaanhangers???



①



②



③



④



⑤

De oplossingen zijn half februari '08 te vinden op de nieuwe site: www.zoeflangenboom.nl.

© 2007

- *Sfeervolle zalen*
- *Befaamde keuken*
- *Catering*
- *Bruin café*
- *Eigen bier*



Langenboom
(0486) 43 12 02
www.langenboom.nl

CENTENIAL ISLE OF MAN TT, juni 2007



Eindelijk was het dan zover; na anderhalf jaar geleden de overtocht van Engeland naar het Isle of Man geboekt te hebben vertrokken we zondags na het Zoefreffen naar Rotterdam voor de boot naar Engeland. De kop net als de lucht een beetje bewolkt. Net voor het echt

begon te regenen parkeerden we de motor in de buik van de grote veerboot die ons de volgende morgen in Hull weer zou afleveren. Een eigen hut met douche en toilet en maar 1 eenpersoons bed. Help, want na het Zoefreffen kun je wel een goede nachtrust gebruiken, in plaats van de hele nacht met tweeën op 80 cm. door te brengen en god weet wat te doen. Na een intensieve speurtocht bleek het tweede bed verstopt in het plafond, je raad al wie boven mocht slapen. De boot zat vol met bezoekers van de Superrun die

huiswaarts keerden, met baarden, tattoo's; niet echt het type dat naar Man gaat, maar hier en daar was toch een verwaald racepak te zien.



Iedereen in het motorwereldje heeft wel eens van de TT races op het eiland Man gehoord. Velen roepen dat ze er een keer heen willen, slechts weinigen doen het. De oorzaak ligt vooral in de overtocht met de boot van Engeland naar Man. Deze moet je ruim (lees een jaar) van tevoren boeken om tijdens de TT week naar Man en weer terug te kunnen varen en bijna niemand wil zich zolang van tevoren vastleggen.

In augustus 2006 zijn wij (Ingrid en Theo), aansluitend op een vakantie met de motor door Ierland, naar de Manx Grand Prix geweest op het eiland Man. Naar de races op Man gaan was altijd al een wens, maar ik wist niet dat er 2 keer per jaar een evenement was. De Manx GP wordt ook wel de TT voor amateurs genoemd. De MGP wordt verreden op hetzelfde circuit, alleen doen er dan geen zijspannen mee, maar zijn er meer races met classics. De winnaar van de verschillende klassen mag het jaar daarop in de TT meerijden. Tijdens ons verblijf hoorden we van verschillende andere bezoekers dat het 100 jarig bestaan van de TT in 2007 iets speciaals zou worden en dat je erg vroeg de boot zou moeten boeken voor een plaatsje. Dat hebben we dus maar meteen geregeld. Toen we terugkwamen waren Jan, Ed, Rene en Lau



meteen enthousiast en hebben ook geboekt.

De volgende dag door Engeland van Hull naar Liverpool. Er waren temperaturen van 5 graden beloofd en regen. Ondanks dat het maar 200 km. was, hadden we het in Liverpool inmiddels knap koud (overal



bobbeltjes op het vel die er normaal niet zijn, blauw gekleurd) en waren we veel te vroeg. Op de terugweg van Man zouden we slapen in een pension in Liverpool en omdat we pas om 1 uur 's nachts aan zouden komen met de boot van Man, hebben we alvast maar even



het pension opgezocht. Na lang zoeken eindelijk gevonden. Heel aardige lui, we konden daar de motor en onze spullen laten liggen, zodat we zonder al die rommel Liverpool konden verkennen, onze boot ging pas om 10.00 u. 's avonds. Ook in Liverpool zelf was het koud en gelukkig was er het scheepvaart museum als warme vluchtplaats. Bleek nog mooi ook, een hoop techniek a la Wim van Schayk en modellen van boten die daar gebouwd waren, de Titanic bijvoorbeeld. Na een bezoek aan de Engelse chinees hebben we ons bij de rij met wachtenden voor de boot aangesloten. Net voor het begon te

hagelen (ja, van ijs en dat eind mei) waren we in de tent die daar voor de wachtenden was neergezet. Deze was helaas voor de helft ondergelopen, omdat er daar net een kuil zat. Ongemak verbreedert en al snel raak je met anderen aan de praat, en diezelfde mensen kom je dan later die week overal weer tegen op het eiland. Na de aankomst op het Isle of Man meteen naar de camping (dezelfde als de vorige keer), direct aan het circuit. Hoewel het al midden in de nacht was werden we daar van harte verwelkomd en zelfs herkend van bijna twee jaar daarvoor.

Het mountain-circuit van het Isle of Man is ongeveer 50 km. lang en loopt over de gewone weg door de dorpen. Het laatste stuk gaan over een bergachtig deel van het eiland. Alle bochten zijn aangegeven met borden waarop een pijl aangeeft hoe ze lopen. De baan gaat gewoon langs stoepranden, muurtjes, heggen, huizen enz. Bomen op gevaarlijke plaatsen zijn voorzien van een strobaal, lees 1 strobaal en vaak niet meer. Op sommige plaatsen staan airfences. Als gewone motorrijder moet je je in de dorpen en waar borden staan aan de voorgeschreven snelheid houden, daarbuiten mag je net zo hard als je wilt of kan. Zo wordt je op de camping elke morgen wakker van brullende motoren die alvast een rondje maken voor iedereen de weg opgaat. Er zijn overigens slechtere dingen om van wakker te worden. De TT duurt 2 weken, eerst een week training (iedere avond om 18.00 u.) en dan een week races vanaf 10.00 u. De zondag in het midden wordt Mad Sunday genoemd. Vroeger was het 15 km lange bergachtige deel dan eenrichtingsverkeer en mocht je zo hard als je wilde, nu is dat de hele twee weken zo. Verder zijn er overal langs het circuit dingen te doen, bijvoorbeeld de Honda-, Suzuki- en Yamaha-dag, waar je bekende GP en SBK rijders kunt ontmoeten enz. Ook zijn alle kroegen los en wordt overal gebarbecued en zo.



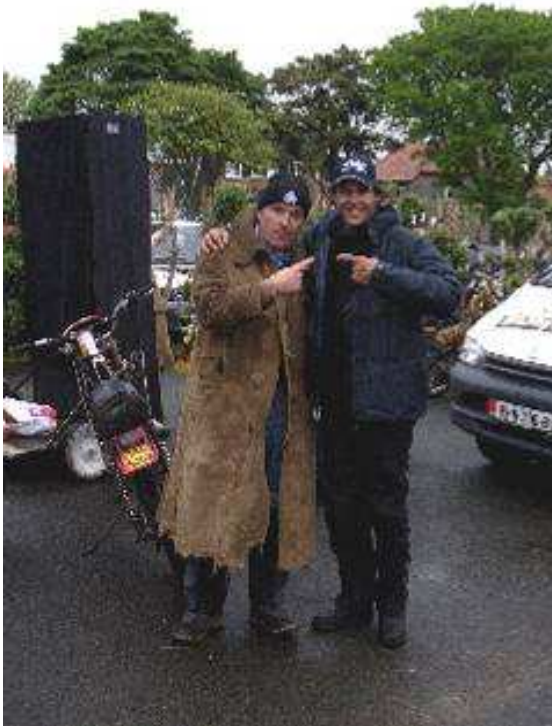

Jan, Ed, Rene en Lau zouden pas op zaterdag komen, dus we hadden een paar rustige dagen om het eiland te verkennen en naar de trainingen te kijken. Het weer zat niet echt mee, het was best koud en nat. De eerste training werd dan ook afgelast wegens regen, de tweede avond ging hij wel door en op de derde avond bleek iemand in de tweede ronde ergens met zijn motor in een heg te zijn gevlogen, die daarop in brand vloog. Dat moest door de brandweer geblust worden (net als bij ons) en al bij al was toen de trainingstijd weer voorbij. Op zaterdag is dan normaal de eerste race maar ook deze werd afgelast wegens mist in het bergachtige deel van het circuit (als de reddingshelikopter niet kan vliegen wordt er niet geracet). Op zaterdag zouden ook Jan en co aankomen. Bij hun aankomst in Engeland bleek dat het riempje dat de dynamo aandrijft van Ed zijn motor stuk te zijn. Normaal vraag je dan de panty van je vrouw, in dit geval de barjuffrouw. Maar dat bleek bij een BMW niet te werken, dus via een politieagente,

die een aantal telefoontjes pleegde, een riempje voor een BMW geregeld, dat netjes in stijl met een taxi werd gebracht. Ed gelukkig, de rest ook, net een goed huwelijk. Precies op tijd haalden ze de boot naar Man. Na een warm welkom onzerzijds werd er op de camping in goede Zoeftraditie een soort tent van oranje zeil opgebouwd en konden we een beetje droog zitten. Tegenover ons lagen een stel Belgen. Een ervan noemde ze de snurker, hij was wat verder van de anderen gaan liggen. Edje zette zijn tent er pal langs. Zou je dat wel doen vroeg een van de Belgen nog? De volgende ochtend vloog er een kwaai Belg (de snurker) uit de tent en wees meteen naar Ed, "**jij snurkt**" riep ie. "Ja en", was alles wat onze nuchtere Ed zei. De volgende dag was het Mad Sunday, maar deze keer was het een Wet Sunday en daarmee een Sad Sunday. Het regende bijna de hele dag, dus geen feest langs en op de baan. 's

Middags toch maar eens in het rennerskwartier rond gaan kijken en daarna naar de show van de Purple Helmets. Voor degenen die het niet weten, een soort Zoef met lange bruine jassen die gevaarlijke stunts doen op Honda 90 machines ("verry verry dangerous, over 100 miles per hour") Jammer dat het wat regende, maar voor de rest onvergetelijk.

Daarna naar Douglas, de hoofdplaats van het eiland (iets kleiner dan Uden denk ik), waar een hele kermis is opgebouwd en van alles te doen is. Stuntshows en stuntwedstrijden, trail, iets met het parkeren van auto's alleen dan beginnen met 80 km/uur en parkeren tussen 2 auto's met slechts 10 cm ruimte voor en achter, een Quad met straalmotor, burnen, bier en muziek.

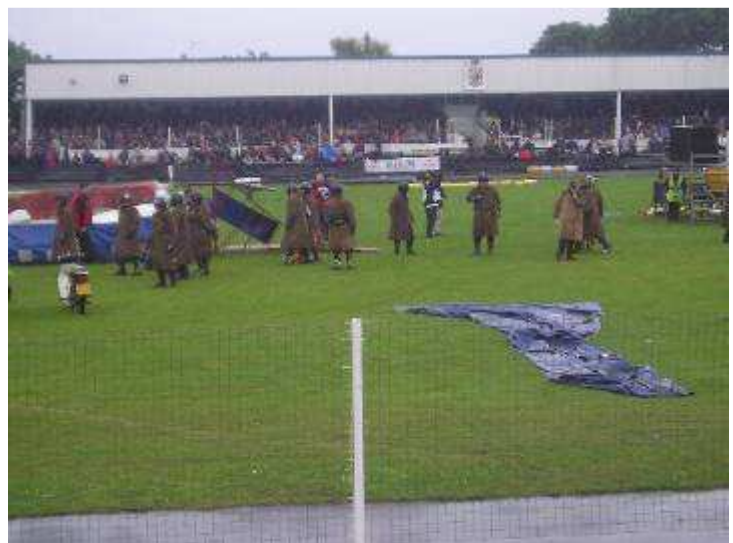

De volgende dag werd het eindelijk goed weer en dat bleef het tot we thuis waren. Alle races die afgelast worden schuiven gewoon op. De eerste race zaten we bij **Cronck y Voddy**. Hier zie je ze ongeveer van een kilometer ver aankomen (precies 10 seconden)



over een recht stuk dan is er (voor de toprijders) een volgas bocht. Zoiets als bij Festa en dat met 220 km/uur, daarna volgt er een bultje waar je wheelie's van 10-tallen meters kun zien. Men rijdt overigens toch een groot deel van het circuit met het voorwiel in de lucht want erg vlak is het er niet, en 70% van de baan is volgas. De snelste ronde deze week was met 210 km/u gemiddeld. Je zit er als toeschouwer met de voeten tegen de rand van de weg en een paar meter verder komen ze langs. Heel anders dan een GP waar je vaak meer dan 50 meter van het circuit af zit. Bij

Cronk y Voddy zaten ook twee engelse heren van rond de 70 met hun kleinkinderen te kijken, of ja: voor de race zaten ze gezellig met ons te buurten, maar toen de race begon zaten ze allebei te slapen ongeveer tot het einde!

De volgende dag weer perfect weer, rond de 25 graden. De eerste race zaten we net waar de rijders de bocht uitkomen. Altijd even kijken of je ergens achter weg kunt duiken als het fout gaat, als je daar tijd voor hebt. Voor de tweede race naar **Ramsey** gereden, ongeveer halverwege het circuit. Hier kwamen we ... tegen uit Zeeland en iemand uit Mill. Wat is de wereld toch klein. Met een behoorlijke snelheid wordt hier door het dorp gescheurd, langs de kant zitten ook oudere mensen in een stoel met een breikous en een thermoskan thee. Het is gewoon zoiets als de vierdaagse in Beers.

Omdat het zo druk was overdag, kon je niet fatsoenlijk over het circuit rijden: telkens in de rij en op auto's wachten. Onze buurman stond bijna elke morgen om 6 uur op en deed dan een paar rondjes zonder last van ander verkeer. Dat vonden we een goed idee, dus Rene, Ingrid en ik ook maar eens vroeg op. De hele weg voor ons zelf, hoogstens door 2 motoren ingehaald en heerlijk een paar rondjes rondgescheurd en voor herhaling vatbaar. Op vrijdag hebben we dat nog een keer gedaan, het was toen wat vochtiger en in het bos bij Glen Helen besloeg het vizier en de spiegels een beetje. We zijn toen plotseling zo hard ingehaald door 2 wedstrijd motoren die wat onderdelen aan het testen waren, dat Rene er een half uur over heeft gedaan om van de schrik te bekomen. Ook dat is TT, gewoon nummerplaten op een wedstrijd motor schroeven en overdag oefenen en testen, niemand die er een probleem van maakt.





Woensdag zijn we eerst naar **Bray Hill** gegaan, daar gaan ze net na de start vol gas een dal in en dan weer omhoog (zoiets als op de zevenheuvelenweg), zo hard dat ze op het diepste punt met de onderkuip de grond raken. Daarna naar het rennerskwartier waar een classic demonstratie race begon. Allemaal oude motoren en zijspannen met oude coureurs. John Surtees, Giacomo Agostini en Dieter Braun zijn enkele van de tientallen bekende namen die meereden. Eentje liep in het leer, met gehoorapparaat, stok en begeleider

naar de motor, reed zijn ronde, pakte de stok weer aan en strompelde weer naar een stoel. Vooral het opstarten van de Honda 6-cilinders en MV Agusta's was erg spectaculair. Na deze race kwamen we toevallig langs een tent waar Milky Quayle (bekend van het filmpje op internet met zijn spectaculaire ongeluk) commentaar gaf bij een film van een rondje over het circuit. Daarna naar de promenade van Douglas waar de Red Arrows vliegtuigen een demonstratie gaven. De hele avond was er weer van alles te doen op de promenade.

De volgende dag (geen racedag) zijn we het eiland gaan verkennen. In het noorden ligt een eilandje waar vaak zeehonden en zeeleeuwen te zien zijn. Helaas deze keer niet en moesten we zelf de bekende geluiden maken. Tegen de avond was er in Peel een strandrace. Zoiets als in Scheveningen, maar dan kleiner. De eerste race die we zagen ging het meteen in de eerste ronde mis. Een Quad sprong over een bult en lande op een ander. Omdat alle baancommissarissen alleen maar een gele vlag hadden bleef iedereen maar doorrijden en ging er nog veel meer mis. Ziekenwagen erbij enz. De races gaan hier toch door, ook als er ernstig gewonden vallen. Hier kwamen we ook weer de twee engelse heren tegen die bij de eerste race zo lekker hadden zitten slapen. Volop buurten, foto's van de Zoeftrui gemaakt enz. Hun auto stond bij onze motoren en toen we daar kwamen, bleek dat een meeuw die op een lantaarnpaal zat met precies daaronder de splinternieuwe motor van Lau, de motor helemaal volgescheten had. De oudste Engelsman pakte een papieren zakdoek en wilde de buddy schoonmaken, maar de meeuw zat er nog en scheet hem midden op zijn witte pet. Ed heeft zich ongeveer helemaal kapot gelachen. Hier ontmoetten we ook Maarten en Andre uit Nistelrode. Ze zijn een keer op ons treffen geweest en herkenden onze sweaters. Bleek dat ze met drieën van huis gegaan waren, maar dat hun vriend meteen de eerste ochtend een ongeluk had gehad vlakbij hun camping. Een stoepbrand geraakt en



daarna een muurtje en zo verder, vervolgens met twee geklapt longen, twee gebroken sleutelbenen en hersenletsel naar het ziekenhuis gebracht. Inmiddels was zijn vrouw ook naar het eiland gevlogen en was bij hem in het ziekenhuis. Op dat moment ging het nog niet zo heel goed.

De volgende dag op het mountain gedeelte de race gekeken bij **Creg ny Baa**. Wheelie's van een paar honderd meter bij snelheden van ver over de 250 km/u. De winnaar was John McGuinness met een snelste ronde van gemiddeld 208 km/u en dat terwijl er 2 haarspeldbochten zijn waar ze bijna stil staan en enkele bruggen waar ze overheen springen en soms wel een meter boven de weg vliegen. 's Middags kreeg Ingrid nog de vraag van een paar oudere Engelse vrouwen "are you with five men?" Wie dan toch haar man was? En die anderen, zijn dat allemaal reserves, vroegen ze toen.



Op zaterdag was er nog een andere race op een 5 km lang stratencircuit in de buurt van Castletown. Maarten en Andre gingen ook mee, maar eerst barbecuen want je moet tenslotte bezig blijven. In de TT races starten de rijders om de 10 seconden, ze rijden dus tegen de klok, wie de 6 ronden het snelst aflegt heeft gewonnen. Je kunt alles volgen op de radio waar de tijden worden doorgegeven. Deze race was gewoon zoals we het gewend zijn, maar dan net als vroeger toen er nog een wegrace was in Mill, allemaal tegelijk

starten, over de gewone weg. Bij de senior race waar ze allemaal met 1000 cc motoren rijden, hingen we over een muurtje toen de race startte. Maar de 40 motoren kwamen zo dicht langs dat het scherpje van de video camera dichtklapte en je de camera niet meer stil kon houden. De eerste ronde was het meteen raak, motor over een muurtje, rijder en twee toeschouwers beschadigd. De race werd stilgelegd en er kwam een herstart. Weer hetzelfde als de eerste start, maar ze kwamen nog dichterbij. Ik durfde in ieder geval geen fototoestel over het muurtje te steken, want er had dan zeker kawa-groen aan gezeten. Na de race nog een bejaarde geholpen met een oude Vincent. Bijna een half uur moeten



stampen op de kickstarter, zonder resultaat. Daarna het kleine circuit een keer zelf rondgereden en naar de camping. De volgende dag hebben we de andere kant van het eiland nog verkend en moesten we 's avonds op de boot terug. Om 2 uur kwamen we aan bij het pension en hadden daar een 6-persoons kamer. Gelukkig had ik oordopjes, maar niet iedereen was zo goed voorbereid. Het gevolg is dan een slapeloze nacht wegens snurk werkzaamheden. Na een Engels ontbijt Liverpool verkend en naar Hull. Rene was die dag jarig en dat moest gevierd worden. Op de boot tijdens de terugreis wist bijna iedereen dat hij jarig was, zelfs de band speelde een liedje voor hem. Vanaf Rotterdam naar huis begon het zoals we hier gewend zijn te regenen. Welkom thuis.

Groeten, Theo

© 2007

WATERDAG, 16 juni 2007

Waterspelen, sport en speldag voor zoefleden, aanhangers en uiteindelijk ook voor kinders. Fijn gepland op een prachtige zaterdag in juni! Helaas tegelijkertijd met het treffen van Butzz en met de tribute to Heino van de heeren van lichterlaaien of ist lichtentimmer.

In ieder geval kozen gelukkig nogal wat mensen voor deelname aan en organisatie van de Waterdag ☺

Ongelofelijk veel werk is er verzet door Mat, Toon, Henk, Jan, Alex, Boy, Thijs en Marie-Rosé. De organisatie had ut goed voor mekaar is wat ik te horen heb gekregen van dezen en genen.

Okay. We waren voorbereid, we hadden spelletjes klaar. Het weer was gebeld voor water. Nou dat hebben we geweten. Halvevege de spellen op de helft van de middag zijn we met

opgetrokken voetjes op de bankjes onder de tent gaan zitten omdat het dwars onder d'n tent deurstreumde ... en rivier hoast... zo'ne stroom!!!!

De spelletjes waren goed voorbereid door de 3 organisatoren. Twee prachtige vloten met goei peddels gemaakt.



Twee teams verzonnen. De ouw en de nei veurzitter en net als vroeger met trefbal groepjes gekozen. Per team met 6 man op een vlot en dan een achtje roeien. Mijn team (MJ) heeft twee keer verloren.. Ik koos voor sterke mannen.. Laat die vrouwen uit Ton zijn team nou us gruewlijk fanatiek zijn en doorroeien.



De vaargeul was als volgt... En de vlotten moesten mekaar dus voor EN achter de boei kruisen... dat ging niet zonder gespetter, getrek en geduw. Voor degenen die er niet bij waren heb ik een tekeningetje gemaakt:

Verder was het goed voor hier en daar een nat pak en zoals op de zoefsite in het gastenboek te lezen valt: "bliksems nog is an toe zeg, nat, dreug, en vocht zat. Klasse dikke duim voor de organisatie. Ja, en dan die verrassing hè da Grad kan zwemmmmmmmen!!! Ja da was knap gedaan van Grad. Gelukkig hai hij dit keer zijn nei leren vestje dreug opgehangen ;)

En ook dat woord bliksem vind ik een hele goeie... want naast water hebben we ook bliksem gehad. Bedankt aan de heren die de tent op zijn plek hielden. Nou wieren we alleen nat door de goatjes in d'n tent... anders waren we echt allemaal kletsnat geworden, zonder tent!

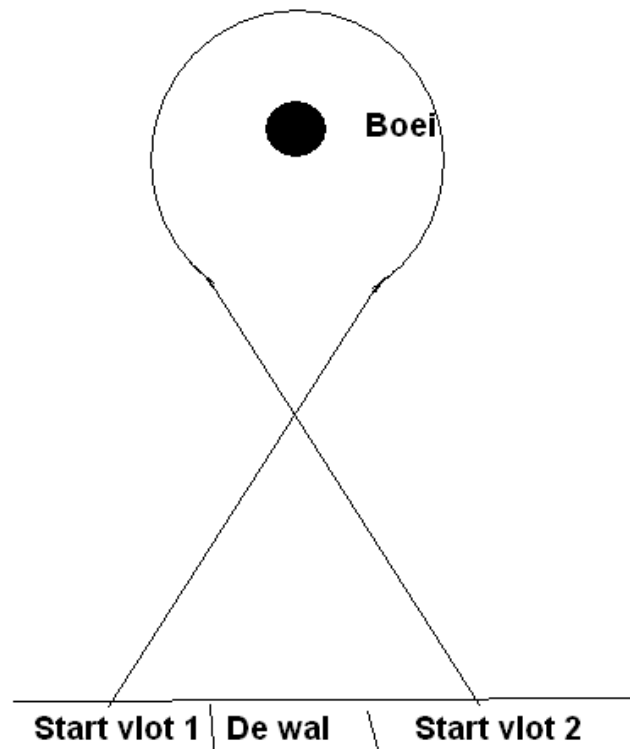



Maar affijn de vlottentocht was nog niet voorbij en toen kwam de eerste hoosbui. Tweede vlottentocht en hups weer gezamenlijk onder de tent.. want de volgende hoosbui kwam op ons dak. En zelfs de piloten van Volkel schejen er mee uit. Die hielden het ok voor gezien. Te gevaarlijk met zo'n weer.

Iedereen heeft wel flink gelachen met lijf en ledematen boven op elkaar gepakt. De opmerking 'het brengt de zoefleden wel dichtter bij mekaar' is op deze dag dan ook nog vaak herhaalt.

En druk en gezellig met zijn allen op een kluitje.

Het schijnt dat er ook nog privé feestjes zijn ontstaan op her en der droge plaatsjes... zoals onder de klep van Jan zijn bus en wat dacht je van het privé feestje in de WC-wagen. Tsja... het ging gewoon heel hart tekeer. Dus ff van de klep van Jan zijn bus naar de tent... hm.. dat was gewoon weer een nat pak.

Dan ha'n we nog een spelletje met twee waterlansen. Hiermee moest een skippy- of



voetbal bij mekaar door een poortje gespreid worden. Erg leuk want ze ha'n bedacht dat ook Ton van B. en ik het weer tegen mekaar moesten opnemen. Ja zei Ton, ik heb gin droog kleren bij. Dus toen hebben het maar op een akkoordje gegooid en beloofd da we mekaar niet nat zouden maken. Halverweg de game hebben we de spuiten dus maar op het publiek gericht.



Toen wier de BBQ aangestoken.. en het derde spel met gavels op volle waterballonnen gooien hebben we maar laten varen. Dat doen we dan wel weer een andere keer.

Verder hebben we dus alleen nog maar wa gegeten, gedronken, gezwetst, vuurke gestokt, gegeten, gedronken... en geouwehoerd. Het was KEI gezellig bij het kampvuur!

En de kids hebben zicht nog heftig vermaakt met de waterlansen.. hadden die ook wat te doen.

Alleen was niet de hele avond duidelijk of alles wat bruin was nou ook echt satésaus was... Maar gelukkig was het miste wel gewoon saus ;)

Trouwens wisten jullie dat Thom een schoffie is!! Hij heeft een olieton opengedraaid En vanochtend (zondag dus) liep er dus water uit de ton.. met olied'nolie en zo

Verder liep de waterdag as de gesmeerde BLIKSEM. (JA, daar issie weer.)

Zondagochtend met een klein gezelschap de boel weer opruimen. Wij waren om 15.00 uur thuis. Als laatste klusje: twee oranje tonnen aan de andere kant uit het water halen en een

peddel een echte aan die kant uut het water vissen. Gelukkig hebben we de boel gevonden.

Dan morgen nog wat zoi weer bij de rechtmatige eigenaren retourneren en dan is alles weer geregeld. De tafels en bankjes staan al bij Harm en Dominique voor de YaZoefrit!!!!

Zo, en zullen we dan volgend jaar maar een bierfeest houwen... misschien dat we verhoord worden en alleen maar met de mond open hoeven te goan staon kieku?!

Groetjes, Marie-José

© 2007

BUTZZTREFFEN, 16 juni 2007

Helaas is er geen verhaal van dit treffen. Al zijn er wel wat mensen van Zoef heen geweest. De flyer willen we jullie niet onthouden gezien het verhaal van vorig jaar ☺

BUTZZ
BUTZZTREFFEN 2007

Uitnodiging BUTZZ treffen
(BUITEN UDEN TEGEN ZEELAND ZUIPEN)

16 JUNI · AANVANG 15.00 UUR · BIKERS ONLY
LIVE BANDS: TONKA!, VETTE JUS, JUVENILES,
PULL OVER MEERDERE NAMEN VOLOEN NOG.

ENTREE €20.00 ALL-IN.
INFO (GAST)PEER: TEL 06 - 51 03 16 46
E-MAIL: BUTZZ@PLANET.NL

BU-DANKT EN TOT BUTZZZZZ
DE BUTZZ-BOY'S EN GIRL

LOCATIE: BUITEN UDEN
TEGEN ZEELAND (Z.O.Z.)

SPECIALE EDITIE:
NU MET
VERGUNNING!

© 2007

YAZOEFRUN, 22 en 23 juni 2007

1e YaZoefRun een groot succes!

Toch waren er nog wat beren op de weg. (niet zo vreemd in Langenbomcity wel?) Vooral omdat het wat voeten in aarde heeft gehad om een geschikte datum te vinden. Maar uiteindelijk was het dan toch gelukt. De eerste en hopelijk niet laatste Yazoefrun was een feit!

Yahoe, een vrijetijdsclub voor jongeren met een verstandelijke beperking uit de gemeente Mill, had een wens! En wat voor een, namelijk de laatste clubavond voor de vakantie afsluiten met een motortoerit en natuurlijk het nodige drinken en een BBQ!



Aangezien 2 Zoefleden de leiding vormen van Yahoe leek dat niet zo moeilijk te realiseren. Uiteindelijk is het met de medewerking van velen dan ook heel succesvol gelukt. Met diverse vrijwilligers, zelfs van buiten Zoef, die bereid waren mee te rijden en gezellig aan te schuiven bij de bier tafel en de BBQ!

Onze allergrootste dank gaat natuurlijk uit naar

Harm en Dominic Verstraten waar we wederom te gast, en warm welkom waren op hun 'plak'!

Dat de Yahoejongeren er zin in hadden was te merken..., soms met witte neuzen, natte onderbroek en de bibbers in de knieën, stonden de meesten al snel klaar met geleende jassen en helmen op bij de voor hun favoriete solomotor of zijspan. Omdat er niet voldoende motoren waren om een gezamenlijke lange toerit te maken was er besloten om twee korte ritten in de omgeving te maken. De weergoden waren ons gelukkig redelijk gunstig gestemd, een klein miezerbuitje kon de pret niet drukken.

Dat er na de eerste rit zelfs jongeren waren die pertinent weigerden hun helm en Jas uit te doen, om zodoende een tweede rit mee te kunnen pikken, zegt meer dan genoeg. Ook de vrolijke snoeten en opgetogen geluiden van hen spraken boekdelen! Alleen Caat vloekte, haar Magna liet haar in de steek, verzopen of zo....ze wist het niet maar ze baalde er wel

van! Vooral omdat Jan K. met de videocamera aan de straat stond! Het gestuntel ook nog vastgelegd.....GHRrrrr



Na de 2 korte ritten werd gezellig nagebuurt met de jongeren en hun rijders bij de BBQ en met een lekker frisje/pintje. Zelfs het gemiezel kon de pret niet bederven!

De Tent van Zoef stond parmantig opgesteld tegen de carport van Harm en Dominiek dus van de regen hadden we totaal geen last. Maar goed ook dat die tent er stond want anders had Harrie, die later op de



avond terugkwam van een feestje in Langenboom, vast de weg niet terug kunnen vinden. Nu kon hij nog net op tijd van zijn ijzeren ros springen om zodoende gelijk in de tent te belanden met een snoekduik!

Jawel..... de Zoefpolitie was ook ter plaatse! (Thijs Willems) Maar goed dat de echte politie niet in de buurt was als Thijs met z'n nieuwe Vmax iedereen Vliegensvlug en met maximale inzet inhaalde!!



En dit is het bewijs! Van een supergezellig avondje met Yahoe, de jeugdige Yahoe-ers waren al op tijd naar huis gestuurd, het fust bier was leeg, de kratten leeg en zelfs de in allerijl bij Johny gehaalde bier was ook soldaat gemaakt! Zelfs de wijnvoorraad van dominiek was er aan gegaan! Kortom een supergezellige avond!



Bedankt allemaal namens de jongeren van Yahooe!

Dit verhaal is geschreven door schriever Catheline

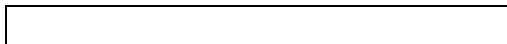

© 2007

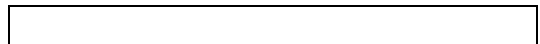

BRASSEN IN ASSEN 30 JUNI 2007

Organisatie in handen van Jos Wijdeven en D'n Bolle. Verhaal van Pieter Cuppen.



Ook dit jaar zijn er weer enkele zoefers naar de TT in Assen geweest. Na eerst de Aldi leeg te hebben gekocht, kon er met voldoende vette hap en een hoop bier richting Assen gereden worden. Bolle en Henny gingen voorop, die vertrokken donderdagmorgen al. Want die moesten natuurlijk het terrein afzetten en de Duitsers op een afstand houden met veel kabaal.

Het weer was vrijdag pet en de volgende ploeg (Jos, Ronald en Pieter) wou

vrijdag vertrekken met brommers. Daarom werd besloten toch maar met de opa en oma Corsa van Pieter te gaan. Op hoop van zegen want deze Corsa is niet gewend meer dan 20 km per dag te rijden (vergelijkbaar met een manegepaard).

In Assen aangekomen, zagen we dat Bolle en Henny voor en prachtige plek op een gezellige familiecamping gezorgd hadden. Het was er een grote blubzooi, maar wel beregezellig. Er was van alles te zien, van hele dikke vette uitlaten met ontzettend veel herrie (lengte +/- 2 meter) en sukkels die hun eigen motor van +/- 3 maanden oud in de prak draaien, kortom beregezellig.

Voor op het terrein stond een feesttent met live muziek, veel bier en blote tieten voor de liefhebbers. Dit ging door tot in de vroege morgen. Na enkele uurtjes slaap werd een stevig ontbijt genuttigd met ei en shoarma, want dat is goed tegen de kater. Daarna ten

afbreken en richting circuit . Na een paar spectaculaire races gezien te hebben en de hele dag prachtig weer, zijn we 's avonds weer richting Langenboom vertrokken. Volgend jaar weer, dan misschien met meer zielen.



Met dank aan Pieter Cuppen voor het verhaal

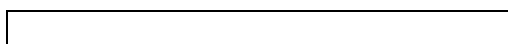

© 2007

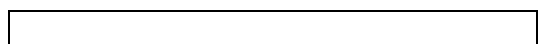

TWEEDE RIT, 26 augustus 2007

Zondagochtend 26 augustus stap ik met mijn slaperige hoofd uit bed en kijk uit het raam .. hmm het is nogal grijs buiten... "als het maar niet gaat regenen" denk ik nog. Na een lekker ontbijtje hijs ik me in mijn koeienvel en ga mijn motor aftanken, ook rijd ik nog even naar het huis van mijn ouders om mijn filmcamera op te halen zodat ik de rit kan filmen. Weer bid ik dat het niet gaat regenen, daar houd mijn camera namelijk niet zo van.

Thuis bij mijn ouders aangekomen zie ik Chris en Marion in de verte al in de tuin zitten, uitbundig zwaaien ze naar me, ik besluit om maar terug te zwaaien, je weet het maar nooit met die lui uit de Ghetto

Maar goed .. even later zit mijn camera gemonteerd en wel op de tank van mijn ijzeren ros en is het tijd om richting D'n Bens te vertrekken. Daar aangekomen zie ik alleen de

pruttelbrommer van Marc de Klein staan en besluit om mijn ijzeren ros er maar naast te zetten, alleen is ook maar alleen nietwaar ? Het duurt niet lang of er verschijnen meer motoren, ook de "snelle" waar ik vandaag de route mee ga rijden. Voorzichtig gluur ik om mij heen, welke motoren rijden er allemaal met ons groepje mee ? Al gauw zie ik dat ik gemiddeld 600cc tekort kom en dat alle motoren voorzien zijn van rullen op de achterbanden... hmmm ga ik dat wel redden vandaag ? Ach we zien wel. Ik heb tenslotte nog dat EHBOsetje dat ik op de ledenvergadering heb gewonnen met de verkeerstest!



De eerste groep vertrekt richting de noorderzon die nu heel hard door de wolken probeert door te breken. Ons groepje gaat als 2e, en ons navigatiesysteem heet Paul-Paul. Ik besluit dat ik achter Paul-Paul ga rijden, als 2e kan ik nooit verdwalen, denk ik bij mezelf... Helaas blijkt ons navigatiesysteem bij Grave al kortsluiting te krijgen en we rijden rechtdoor i.p.v. rechtsaf. Een aantal besluiten om toch maar om te keren en rechtsaf te slaan, de dijk op, we blijven met zijn vieren over en dapper blijven we achter Paul-Paul aan rijden. Dit blijkt een goede beslissing te zijn geweest want in Overasselt komen we de muiers al weer tegen.

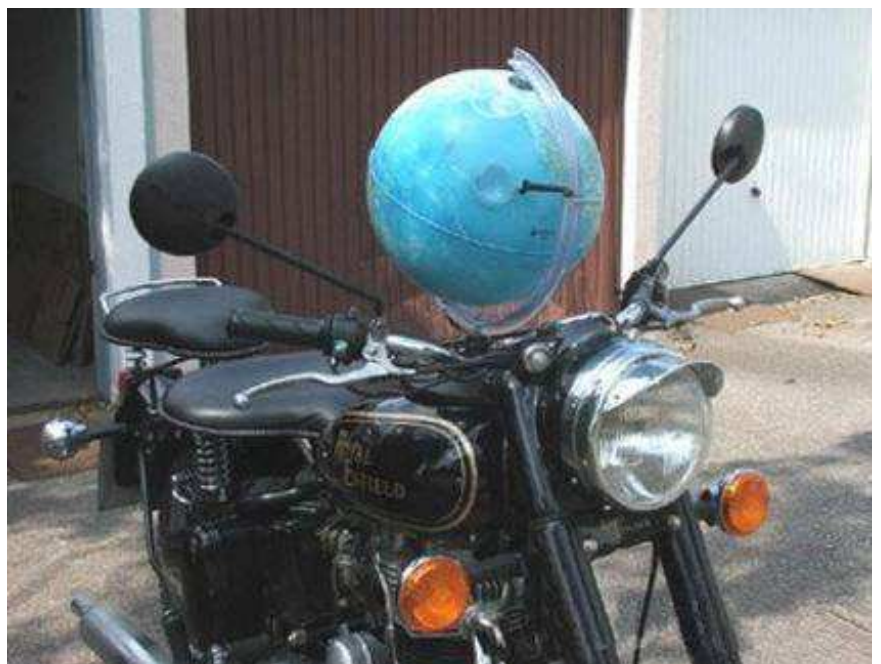

Via Overasselt rijden we naar Malden, en gaan we richting Breedeweg, tot zover kende ik de route wel aardig, totdat we linksaf slaan bij Ven-Zelderheide. "Ven-Zelderheide" denk ik bij mezelf "is dat een plaats??" ik ben er al minstens 30 keer langsgereden want het ligt op mijn favoriete route, maar toch .. ik kende het dus niet. Vanaf Ven-Zelderheide zijn we geloof ik richting Ottersum gereden waar we bij Gennep, voor mijn gevoel, een rondje hebben gereden.

Voordat ik het wist zag ik opeens het witte spandoek hangen van Zoef. Ik geloof dat het ergens bij Bergen was ... dat moet je maar aan Paul-Paul vragen, die weet dat wel. Na de lekker soep met broodjes knak was het weer tijd om te gaan rijden. Helaas ging er weer eens een Harley kapot waardoor er geduwd moest worden, tjah ... Op één of andere manier geloof ik dat verhaal van die man met 1 been toch niet zo, dat alle motoren van Harleys afstammen... Nou misschien Ducati's dan, die schijnen ook vaak kapot te gaan. Maar goed, ik dwaal af. Waar was ik? O ja, we gingen weer verder. Dit keer richting Aijen, alweer zo'n dorp waarvan ik het bestaan niet wist, best zonde want het was best een leuke weg. Via Aijen zijn we de Maas weer overgestoken (gewoon, over een brug) en zijn we via Overloon naar Oploo gereden. Vanaf Oploo de bekende weg van St. Anthonis - Ledeacker - Wanroij - St. Hubert - Mill.

Eenmaal in Mill aangekomen bij Café Royal kom ik tot de conclusie dat ik heel aangekomen ben, de EHBOset is niet nodig geweest, en ik spot zelfs een rulletje op mijn achterband, hulde voor mij en mijn 400cc brommert!!

In Café Royal zelf was vanalles te doen, muziek, standjes, motoren, veel leer, en natuurlijk bier. Ondertussen is de zon lekker doorgebroken en is het goed vertoeven op het terras buiten.

Een mooie afsluiting van een gezellige dag, en mijn allereerste Zoefrit. Organisatie bedankt voor de leuke route, de soep, broodjes en de gezelligheid.

Groeten van Racesmurf Hayley

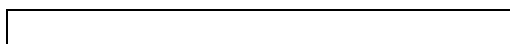

© 2007

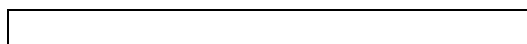

EFFE SERIEUS ③

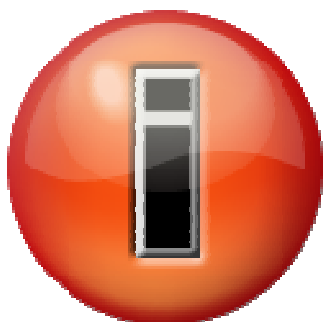

Rijexamen ondergaat metamorfose

(Novum) - Het rijexamen verandert per 1 januari. Kandidaten moeten zelf een route bepalen met bijvoorbeeld een navigatiesysteem. Ook wordt meer nadruk gelegd op milieubewust en filemijdend rijgedrag. Het oefenen van het keren op de weg verdwijnt en het theorie-examen verandert. Dat

maken minister van Verkeer Camiel Eurlings (CDA) en het Centraal Bureau voor de Rijvaardigheid (CBR) dinsdag bekend, zo schrijft het Nederlands Dagblad.

Het nieuwe examen moet het aantal ongevallen onder beginnende bestuurders terugdringen. Dat ligt vier keer hoger dan bij ervaren automobilisten. Ook zuinig rijgedrag is een doelstelling. De kosten voor het examen blijven gelijk, schrijft het dagblad. Het nieuwe praktijkexamen gaat 1 april definitief in, na een overgangstermijn van drie maanden. Het nieuwe theorie-examen wordt volgend jaar zomer verplicht.

Bij het onderdeel 'bijzondere verrichtingen' moet worden geparkeerd of gestopt. Nieuw is ook dat een kandidaat zijn rijgedrag in een bepaalde situatie moet uitleggen en vooraf een vragenlijst invullen. De antwoorden worden na het examen besproken.

Bij het theorie-examen komt de nadruk te liggen op gevaarherkenning en verkeersinzicht. Kandidaten krijgen foto's van risicovolle situaties te zien, waarna ze moeten aangeven of ze gaan remmen, gas geven of niets doen.

Het CBR heeft al geëxperimenteerd met het nieuwe examen. Kandidaten zouden positief zijn. Over een jaar volgt een evaluatie. De zesduizend rijkschoolhouders worden de komende weken ingelicht, zo schrijft de krant.

Bijdrage van Rinie

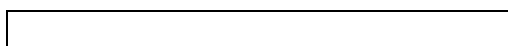

© 2007

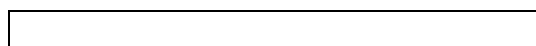

24 UURS SOLEXRACE HEESWIJK-DINTHER 25 en 26 augustus 2007 (16.00 – 16.00 uur)

In het weekend van 25 & 26 augustus, organiseren Zalen Stanserhorn en Feestcafé Xanadu, i.s.m. Rock 'n Lollband WC EXPERIENCE een 24 uurs Solexrace. 24 teams van 3 personen en 1 monteur, zullen 24 uur aaneengesloten met Solex rond Heeswijk Dinther pruttelen. Er mogen alléén originele Solexen deelnemen. De route van zo'n 2,5 kilometer gaat door bossen en hei, en nog belangrijker: dwars door 2 café's!!! (Stanserhorn en Xanadu). Er moet zelfs een bar uitgesloopt worden om de route zo soepel mogelijk te laten verlopen.

Van Zoef deden twee leden mee en twee bekenden. Dit zijn: Jan Kerstens, Harm Selten, Paul van Café Libre en 'last but not least' Harm Verstraten.

Met een aantal andere Zoefleden togen we naar Heeswijk-Dinther om dit wonder te aanschouwen. Helaas konden we geen mailtje uitsturen naar alle Zoefers. Niemand had alle adressen in zijn mailbox staan en Theo is met vakantie. Bommers... volgende keer beter!

**25 & 26 AUG
HEESWIJK-DINTHER**

24-UURS SOLEXRACE
Plaankgas door 2 café's!!!

Feestcafé Xanadu, Café-zaal Stanserhorn organiseren i.s.m.
WC EXPERIENCE

Teams van 3 ridders, en 1 monteur,
pruttelen in 24 uur, zoveel mogelijk rondes te maken.
UNIEK IN NEDERLAND! KORT DAT ZIEN!

Locatie: Heeswijk-Dinther

Programma Zaterdag:

- PAP EN PUDDING
- AC DIXI
- RAMMBAMM
- BERTUS STAIGERPAIP

Programma Zondag:

- THE LAZY HORSES
- WC EXPERIENCE

Beiden dagen:

- DJ Gilbert
- DJ Dave Knoxx
- Mini-kermis/vertier

Tevens open vanaf Zaterdag 14.00
Start Solexrace: Zaterdag 16.00
Finish Solexrace: Zondag 16.00

www.willemlxopdesolex.nl



Maar een paar waren er dus toch van Zoef om het Solexclubje aan te moedigen. Dit hadden ze ook hard nodig. Maar ook degenen die met de motor kwamen en bleven slapen, zijn op enig moment naar hun bedje gegaan.. Dus moest de support helemaal uit de tenen komen van de heren zelf!!

Bij de start moesten ze een stuk lopen tot aan de Solexjes.. dit is voor de Libré/Zoef combi een hele moeilijke! Maar hup daar gingen ze dan toch van start.

Diverse helmpjes hadden ze bij zich. En vooral die met de witte koeienhorens op de zwarte helm was al van verre zichtbaar. Dus konden we goed juichen als ze voorbijkwamen.

Zo had elke deelnemer ook een hele andere rijstijl. Harm V. zat heel erg relaxed op de solex. Harm S. is natuurlijk lekker fanatiek en probeert flink mee te trappen... Jan zit er relaxed op maar wil toch wel graag snel zijn rondjes maken. Geeft nix als je dan hier en daar een kozijn ramt of zo. Ik hoop dat z'n arm al weer een stuk beter is dan afgelopen zaterdagnacht!!! Paul van Libre die zit als een koning op dat ding met een ietwat verbeten trek om d'n mond. Ook hij wil graag de race uitrijden.. maar liever niet zonder pilsje.



En pilsjes... ja, dat mocht dus niet. Op zondagochtend kreeg hij een reprimande en moest zijn pilsje laten staan. Harm V. stond er tegenover met ook zo'n gele jongen met witte hoed in d'n hand... maar tegen hem werd nix gezegd. De reactie van Paul was (uiteraard

buiten het gehoor van de wedstrijdleiding) 'Als da zo blijft duren... dan krijg die solex van ons dalijk iets, dan gaan we uit de race... ik wil wel een pilsje drinken'.



In de pitstraat is druk gesleuteld om mankementen te repareren. Eén team is midden in de nacht nog onderdelen gaan halen, om na 6 uur sleutelen, de race alsnog te hervatten. GROTE KLASSE mannen. En ze gingen er nog net zo enthousiast voor als in het begin. Ook waren er een paar hele fanatieke die echt alles deden om maar zo veel mogelijk rondjes te kunnen rijden. Zoef/Libre is erg relaxt aan de slag geweest! Het gaat ook om de fun, tenslotte.

Wij hebben het leuk gehad. Straks nog ff luisteren wat er nog gebeurd is nadat zij zondagmiddag zijn vertrokken.

Zondagmiddag om 16.00 uur wapperde de finishvlag en zat de uitputtingsslag er op voor alle kandidaten. Zij werden gehuldigd door WCE en de organisatie, en kregen i.p.v. een 24 uurskruisje, tijdelijk een inlegkruisje, omdat de officiële nog in de maak waren. Aansluitend gaf WCE nog een optreden weg van 2 sets, maar de meeste teams van coureurs zochten, geheel terecht, hun slaapzak op. Het bleef nog lang gezellig in Heeswijk Dinther.



Het verhaal wat ik gemist heb; is hieronder aangevuld door Jan.

De trapper is tegen de ochtend afgebroken zoals eerder gezegd. Op een gegeven moment na zeg maar 20½ uur rijden is het gedaan met de Solex. Weet dus dat het ding

20½ uur aan één stuk heeft gelopen!!!! Conclusie is: of de rol of de koppeling slipt. Waarschijnlijk is de rol los van de lijm en een heel eind op. Dus dan maar met het team de kroeg om een paar pilsjes te drinken. Op dat moment dachten ze “we liggen er uit”. Maar iemand kwam met de oplossing van buiten het team. Je moet nog voor de finish één ronde trappen en dan na de finish nog één ronde trappen. Toen kwam er nog een hoop volk van Zoef die de motorrit van Zoef gereden hadden. Wiel Arts, Marc de Klein, Hans Mutsaers, Ton van Bakel, Butje, Ruud en Gertie, Marco Verstegen en nog meer volk. Dus... toen moest de trapper vervangen worden. Want van Zoef hebben er nog een paar meer kennis van sleutelen.



Dan starten we om en al wat ie slipt hoefde niet te trappen. Zo gezegd zo gedaan; dat doe je dus met een boormachine! Tegen 15.00 uur zaten ze weer op de Solex! De bocht door en toen slipte ie niet meer... dus toen kon Jan weer 4 rondes rijden. Toen begon ie weer te slijpen. Dus gestopt en gewacht tot de laatste ronde gereden moest worden. Starten lukte niet maar aantrappen wel en toen liep ie weer. Een klein stukje gereden en toen was het einde oefening. Jan heeft om over de finish gefietst en om 16.05 uur was het gedaan. Jan was zo lek als een mandje.

De avond is afgesloten bij Libre met ook daar een Solexrace, een paar rondes door het café heen om de zaak af te sluiten. De Solex van Harm heeft het tot het einde toe volgehouden. Deze reed ook bij Libre nog!!! Kortom... de avond is afgesloten met een Solexdans.



Voor volgend jaar twee teams van Zoef (en aanverwante artikelen) een heren- EN een damesteam?

Voor verslag Marie-José

© 2007

ROUTE UITZETTEN, augustus 2007

Actie van Thijs, Henk en Marie-José

Nou da's wat hoor een route uitzetten. Lijkt heel gemakkelijk maar is gemakkelijker gezegd dan gedaan.

We zijn op tijd vertrokken en hebben door omstandigheden maar de helft van de route kunnen rijden. Nou ja... vanaf de stop heeft toch iedereen de neus op huis aan... dus afwachten maar of ze überhaupt de rest van de route afrijden. Op een enkele die-hard na.

We begonnen rond 11.00 uur op een zondagochtend bij Thijs. Wij de auto heel stoer vanaf de Middenpeelweg geparkeerd. Zegt Thijs lachend 'da doet gin man'.. Nou wij wel dus ;) We verdelen de taken. Thijs wordt chauffeur in Henk zijn auto. Henk heeft de route op papier bij en ikke de kaart. Ik maak de aantekeningen.

Bij het uitzetten op papier hebben we een leuke route bedacht. Deze is alleen ZO lang en we hebben onderweg ZO veel oponthoudt dat het niet leuk meer is. Lent voorbij belanden we ter hoogte van Pannerden aan het Pannerdens kanaal (hoe kan het ook anders). De verassing is alleen dat er een SAIL aan de gang is. Wat dat is weten we nu nog niet. Alleen veul volk aan de kant van de weg met auto's, fietsen, duwwagens, wandelwagens, speulende kinderen en dus ook te voet. Tsjaaaaaaaaaaaaaaaaa. En een wachttijd van 2 tot 3 uur voordat we met de pont over kunnen. Nou dan pakken we toch de volgende pont. Zo gezegd zo gedaan. Niet dus. Bij het volgende plaatsje Huissen/Loo zelfde laken een pak. Druk man, zo druk... pfoe.. we konden er niet door.

En dan Thijs achter het stuur met een heel scala van prachtige en minder prachtige uitspraken. 'Ik wou da'k mi munu motor was dan zou ik die luu us van dn diek afknallen.'. Oh... dat was zijn vorige motor zonder uitlaten dan zeker ☺ Of hij zei kei hard 'ga toch aan de kant lelijke trut'. Terwijl de ramen van de auto wagenwijd openstonden. Dan zei ik 'Thijs, dat kunnen die mensen horen hoor'. Dan zei Thijs: 'ach mins die minsu denku da'k het tegen jou heb. Okay. Daar kon ik het dus mee doen.

Vervolgens zit ie te schelden op een grote auto voor ons zo'n plekmerk die dan HEEL GROOT nie zo duur zijn. En terwijl hij moppert over de slakkengang van die auto met grijze bestuurder... worden we ingehaald door een andere gries dûûf van het vrouwelijk geslacht van zo'n 70 in een Seat Ibiza met zo'n mooie paarsblauwe kleur..... Wij (Henk en MJ) lagen in een deuk van het lachen... Ook Thijs kon na 5 min. om het voorval lachen. Maar toch nog wel mi veul pien en moeite ;)

We waren tegen half 4 's middags op de stop. Ja je leest het goed op de stop! Het zweet en de reuzel over het hele lijf en toen op naar huis. Met zijn 3-en in zo'n klein wagentje en 25 graden buiten... Zulke routes zijn leuk met de motor en niet voor de auto! We waren allemaal zo lek als een mandje toen we thuiskwamen. En nou maar hopen dat iedereen 9 september de stop eerder haalt... anders blijven we met al ons eten zitten.

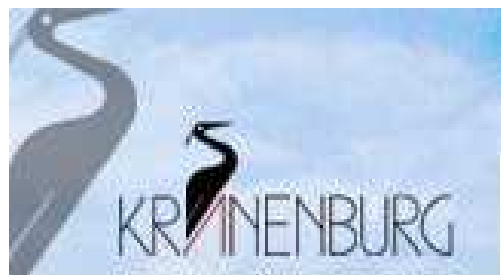

Wij denken dat we een leuke rit hebben uitgezet met een leuke stop en een leuk idee aan eten. Ik zou zeggen... kom het zelf maar zien op de 9e van de 9e. Tot op de stop!!!

Groetjes, Marie-José

© 2007

SLUITINGSRIT, 9 september 2007



Na een bakkie koffie bij d'n Bens vertrokken we met matig aantal Zoefers, wat betekende dat er een overvloed aan eten was met de stop, dus met een beetje geluk hoefde we vanavond niet meer te eten.

We zouden de grens over gaan en dus voor Ed z'n motor thuiswedstrijd en hij snorde er dus lekker op los.

Bij vertrek werden de routes met landkaart uitgedeeld met zelfs een hulplijn, al vraag ik me af of die wel te vertrouwen was. Na veel lobbyen wie er voorop reed werd toch weer voor de veilige

keuze gekozen en Theo en Ingrid beten de spits af.

De route liep via Grave, Nijmegen en Lent waar de grote weg werd verlaten en de dijk richting Bemmelen werd gevolgd. De eerste druppels vielen al uit de lucht en al poetsend, rijdend om de lak zo min mogelijk bloot te stellen aan de zure-regen volgde ik met tranen in de ogen de karavaan.

Na vele lekkere bochten arriveerden we bij de pont van Pannerden waar we moesten wachten dus even de lul uit de box en pissen. De bonnetjes van de pont konden ingeleverd worden bij Theo!!!

...Jammer was dat we geen bonnetje kregen en dus het enige wat eraan goed gevoel over bleef was dat de zijspannen dubbel moesten betalen!!

Na onderweg te hebben getankt en de longen voorzien te hebben van een nieuw laagje asfalt vertrokken we onder het genot van de muziek K-3 die uit de zijspan van Mark luide.

De motor van Ed werd al ongeduldig, maar het duurde niet lang meer of we waren weer in "de Heimaat".

De omgeving werd zien der ogen beter en door het groene landschap reden we richting



Emmerich, Kleve naar Nutterden waar de stop was. Even voor de stop was er een omleiding wat uiteraard niet voor Zoef gold

Bij de wegversperring aangekomen viel het inderdaad mee, alleen hadden we niet aan de zijspannen gedacht en moest er menig paaltje aan geloven om de klucht bij elkaar te houden.

Bij de stop aangekomen kwam de lucht van het Duitse koningsmaal ons al tegemoet en inderdaad alles was in stijl; Duitse broodjes met braadwurst en zauerkraut, gebakken door een Duitser.



Heerlijk, het was smullen en na 3 keer te hebben opgeschept was het voor mij ook genoeg, na een rondgang in de tuin streek ik neer op het grindpad om even op adem te komen.

Na weer eens het toilet te hebben opgezocht kwam ik een bordje tegen met de tekst "private HUNT!!" ik dacht nou da's vriendelijk.... maar toen ik eenmaal op het toilet een hond hoorde blaffen begreep ik dat ik de tekst verkeerd had begrepen.

Na een tijdje werd de stalenros weer beklommen om de route richting Gennep te vervolgen.

Bij Gennep heb ik afscheid genomen van de karavaan omdat een Harley nou eenmaal moeite heeft met grote afstanden. De karavaan zette de route voort naar het Siebengewald en via de pont bij Vierlingsbeek naar Overloon waar een opening was van "de Old Mill Choppers".

Vanaf daar was het nog een aantal kilometers vreten naar Milheeze het verste punt van de route. De terugweg liep via De Rips, Sint Anthonis en home sweet home bij d'n Bens.

Wederom was het weer goed geregeld en met dank aan de organisatie Henk, Marie-José en Thijs voor de gezellige dag.

Ook voor een aantal anderen was het iets te veel (tijd, km's, of anders) om de rit uit te rijden. Er zijn er hier en daar wat afgehaakt. Sommigen vanwege een verjaardag of anderszins. Een paar zijn er nog bij de Old Mill geweest... Ennnn... met een paar is er nog gezellig afgesloten bij d'n Bens!

Geschreven door Thom



© 2007

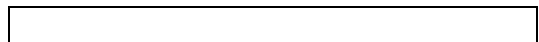

TREFFEN KLEPPENJAGERS: 5, 6 en 7 oktober 2007

Het was weer gezellig..

Vrijdag rond een uur of 8 gearriveerd, omdat de meeste de tent al hadden staan was het even zoeken naar een plekje in het bos en jawel hoor helemaal achteraan, het moest wel een zeik- plek zijn, en nou maar hopen dat de treffengangers 's nachts niet op automatische piloot mijn tent of de tent van Thom en Judith vol zeikt.

Nadat ik mijn tent had opgezet en de vorderingen van Thom en Judith volgde wil ik er toch iets van zeggen “ ze hebben iets met hun tent” de tent is volgens mij hun vijand, het was net als met die lijpe fransman die tegen de windmolens vocht hoe heet die ook al weer Dojugot of zoiets, ze waren enkelen stokken vergeten of kwijt, toen ze klaar waren zag dat ding er ook uit als een pisbak. In het begin even bij de intree rond gehangen omdat de rest van Zoef wat later zouden komen, na enkelen wieder goed machong snaps [zeeland dialect] gedronken te hebben, werd het al gauw zeer gezellig. Altijd leuk om motorrijders aan te zien komen rijden vanuit een naburig dorp, en dan als ze afstappen een gezicht trekken alsof ze 1050 km achter hun kiezen te hebben, blijft altijd leuk om te zien die cowboys.

Na een tijd bij de tentjes te hebben rondgehangen met de nodige biertjes en sterke en minder sterke verhalen te hebben verteld en aangehoord, was het weer eens tijd om ons naar de grote tent te begeven waar ze een stukje muziek uit de discotheek bleeeeerde, (dit laatste woord te hebben opgezocht in het Mortels dialect naar Nederland woordenboek , Gemerts dialect woordenboek was namelijk niet aan te komen was al uitverkocht aan +/- 2000 ander motorrijders) Blijkt het woord bleeeeerde gewoon roepen te zijn, het is maar een weetje.



Het was een heel gezellige avond met muziek en goeie proat, je weet wel van die dingen allemaal, om je zeg maar op een hoger niveau te brengen tenminste voor dit weekeinde. Hoe laat het geworden is weet ik niet meer, maar ik voelde dat het tijd was om naar de tent te gaan om te gaan slapen, na een klein aanloopje te hebben genomen kwam ik er op vrij stugge manier achter dat het luchtbed leeg was, het was maar goed dat ik 4 slaapzakken bij had, ik had de laatste 3 treffens de zijspan niet meer opgeruimd, zo zie je maar weer als je plaats hebt heb je een hoop rommel en zo had ik nog een goede nachtrust.

Na 's morgens wakker te zijn geworden door een geil gekreun uit een naburig tentje had ik al snel in de gaten dat ik waarschijnlijk de enigste die zo vroeg wakker was met heel veel hoofdpijn. Na een tijdje buiten rond gelopen en een liter koffie gedronken te hebben ging het allemaal weer redelijk. Koffie meegenomen voor Thom en Judith met de gedachten voor koffie komen ze er wel uit, geroepen en tegen hun tent geschopt, 'hé konijnen', 'kom er eens uit!!' blijkt het de verkeerde tent te zijn waar ik tegenaan schopte; het was er een met een dikke haas. Met konijnen bedoelde ik dat gekreun eerder op de morgen ik was namelijk van mening dat het uit hun tent kwam, maar Judith zei dat ze er ook wakker van geworden was. [maar ja ik zou ook wakker worden van mijn eigen gekreun.] Na de koffie huiswaarts gekeerd met nog een hoop goede bedoelingen die dag, het bleef alleen bij goede bedoelingen.

In het begin van de zaterdagavond belde Ed al op waar het koude bier bleef na even langs Ed thuis gereden te hebben en in zijn straat op de rem te hebben gestaan zodat ik achterstevoren op zijn inrit tot stilstand kwam, om een paar treetjes bier te laden zag ik bij verschillende overburen de gordijnen even opzij schuiven, Ed gaat ook nergens heen zonder dat zijn buurt het in de gaten heeft.

Gearriveerd bij de klep waren de Sneeuwkllokjes al aan de gang, ik moet zeggen het hoorde goed aan, leuk repertoire en het geluid was uitstekend, het was zeg maar een "paars bandje" op zijn Langenbooms dialect te zeggen voor de kenners onder ons. Iedereen was er weer of niet weg geweest en mijn zus [Dominic] huppelde ook door de tent maar dat moet ook als je een chronische Groepie bent van die band.

Spelletjes bij de klep.



En het bier kwam weer eens vlug en veel en veel en vlug, ik moet dat toch eens leren om eens wat meer te doseren, maar ja alles of niets. Moest een keer naar buiten om te pissen, loop ik vanuit de tent op de houten vlonder omhoog glijd ik uit word ik net opgevangen door een man die vertelde dat vorig jaar hier iemand hard op zijn muil viel ha ha ha, ik heb hem maar niet verteld dat ik dat ook was geweest, zal hij anders gedacht hebben wat een ezel. Heb hem wel gevraagd of hij altijd hier stond, 'ja, ja, ja, ja, ja, ik stoi al 20 jaar hier by dizze paol', ik heb hem zonder hem uit te lachen even bedankt, maar met zo'n antwoorden gaat bij mij toch even het licht uit.

De 2de band klonk ook goed al kwam het bij mij al iets minder zuiver door, na een tijdje buiten bij een stookton te zitten en de nodige pvc te hebben ingeademd ging het alweer een stuk beter, een hoop filosofisch gezwets te hebben aangehoord over de zin en onzin van het motorrijden, was het weer eens tijd om naar de band te gaan luisteren, het werd verder een nog gezellige avond die ik zeker niet zo laat heb gemaakt als vorige. 's Morgens wakker, nergens last van was het weer eens tijd om huiswaarts te keren.

Gr., Boy

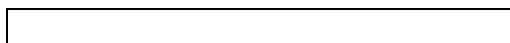

© 2007

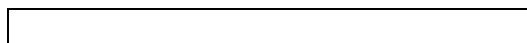

JEUGDPUISTJESPUZZEL

Welke 2 (inmiddels enigszins) mannelijke Zoefleden herken jij op onderstaande foto? De oplossing zullen we half februari 2008 publiceren op de website. Zie www.zoeflangenboom.nl.



© 2007

FEESTAVOND 'Boer zoekt bier (of bitch)', 3 november 2007

Op zaterdag 3 november was het weer zover. Het jaarlijkse zoeffeest. Het thema is dit keer 'boer zoekt bier (of bitch)'. Daarover zijn dan ook nog een paar mailtjes gekomen... we zagen het al helemaal zitten John Bens gefrustreerd door alle balen hooi en strooi die iedereen meeneemt en/of dieren die over straat meegesleept worden om d'n stal te sieren. Gelukkig is dit niet gebeurd.

Toen ik bij d'n Bens aankwam hoorde ik een varken (of zo).. ik dacht meteen... dan is er toch iemand die thuis een piggy in de wei heeft staan en het toch maar heeft bedacht om het beestje mee te nemen. Gelukkig bleek na inspectie dat er in het dierenpark een bronstig hert rondracete... en niet zo'n klein bietje... Op een gegeven moment doacht ik... hij kumt deur de goas!!!!!!!!!!!! Okay... geen varken maar een hert. Op naar de binnenkant van de stal.



De stal was kei mooi aangekleed door een aantal (bestuurs-)leden. Een mooi boerderijtje... wat mais, een koe, een houtzagerij. Koffie, thee en speculaasjes op de tafel. Een mooi begin. Het start wat tammetjes. Niet al te druk. En iedereen zit rustig aan de tafels te keuvelen. Zoals boerenfolk het over het algemeen doet; en motorrijders al niet anders ;)



Wat later op de avond komt er nog wel wat binnendruppelen... en na de telling blijkt dat er toch ongeveer net zo veel man (en vrouw) is als vorig jaar. Al met al is er toch meer dan 70 man (en vrouw) geweest. Oh ja, en op het eind nog een paar mee-eters?! Maar al met al heb ik een gezellige avond gehad! En volgens mij gold dat voor meer man/vrouw;)

Koeien melken is gewonnen door Jos Wijdeven!! Die trok er binnen die paar minuten zo maar een kleine 3 liter melk uit. Het was grappig om te zien. Zeker als je bekeek dat er verschillende technieken werden gebruikt die je bij een echte koe niet uit moet halen!!! Na deze activiteit werd het houtzagen beproeft.. en heb ik samen met mijn maat een stammetje er afgehaald... ik heb nog niet veel gezaagd in mijn leven.. behalve bij het snoeien van de rozen in onze voortuin... en dat worden er elk jaar minder.. dus iets doe ik nie goed ;))

Ik kreeg te horen... je moet duwen en trekken. Okay... daar gaan we dan... Het heeft dus ook nog iets met 'slag' te maken.. En die kreeg ik nie te pakken. Bij het trekken geen probleem. Bij het duwen heb ik het hele zaagblad dubbel geduwd, en niet één keer... maar bijna ELKE keer. Gruwel... okay.. ik word geen timmervrouw.



Deze ronde werd gewonnen door de houtkleuvende vrienden Grad en Chris. Onze buurman Chris zaagt elk jaar wat af gezien de houtkachel.. Dus die weet waar hij mee bezig is. Samen met Grad waren ze onverslaanbaar. Ze hebben dan ook een prachtige leksteen als prijs gekregen.



Ook dit jaar was er weer flink werk gemaakt van het verkleden. Thom en Judith waren een prachtig boeren paartje. Ook José (van Boy) zag er liefvallig uit in haar boerinnendracht! Ik moest ook erg lachen toen Inge 33 binnenkwam. Die dacht dat ze bij 'boer zoekt vrouw' naar binnen was gestapt. Gelukkig vond zij op deze avond haar 'Balle Grad'. Leuk verzonnen hoor Ingrid en Theo! Theu zie ik toch echt liever als man rondlopen en nie als bitch. Zijn schouders en heupen zijn te breed voor een bitch... en er zat ook een vreemde bobbel in zijn rokje.

Toon Theunissen wil ik nog ff noemen... mooi verkled als dierendokter!! En wat te denken van Wiel en Hanita??!! Zeer origineel te noemen dieje SuperDeBoer!!!! Alles matchte van pet, tot shawl, tot tas!!! Goed gedaan. Ook Nico... daar kon ik niet om heen... Zo goed gevonden. Op zijn rug een plakkaat met de tekst 'moeder, mien pilsje ben ik kwiet'.. Nou da's pas echt zoeken naar bier.



En dan wil ik nog ff kwijt dat Scoob oftewel Joris... een heel uitdagend t-shirt had aangetrokken. Wel heel veel lef als je net afgelopen zomer je eigen motor met vuurspugen om zeep hebt geholpen... om dan op het zoeffeest binnen te stappen met een t-shirt van www.vuurspuger.nl of niet dan!? En de site bestaat echt!! Indrukwekkende foto's. Don't try this at home!



Maar... ongeveer als laatste gasten... kwam herenboer Harry met zijn herenboerin Anke binnen. Munnu goeie God... wat een knappe luitjes. Gelukkig heeft ie zijn haar op een staart gedaan... ik ben benieuwd hoe het er anders uit gezien had. En... eerlijk is eerlijk ik vond dat hij wel een beetje op dracula leek met die hoge zijden! Ze kwamen zozegzegd 'naar hun volk kijken'. Okay t'is helder ;))

Op een gegeven moment kreeg ik het in de kop om een nummer van Nina Hagen aan te vragen. Ik voelde me meteen daarna een oude doos. Ik kreeg als reactie 'huh, wie?'.. toen een stilte en toen de vraag 'is dat van Nena en Kim Wild, dat met die

luchtballonnen'. Ja zoiets, maar dan anders. Helemaal op het eind van de avond heb ik de DJ nog ff gesproken. Hij had meer verzoekjes gekregen die hij niet had of nix van wist, waaronder Jimmy Hendrix... gelukkig kende hij um wel... maar had er nix van. Hij zit aankomende week te surfen op het net! Retteketed. Zo dan heeft Zoef deze ronde nota bene tijdens het Zoeffeest ook een opvoedkundige rol gespeeld bij de ontwikkeling van een jonge DJ, die vooruit... meestal bruiloften en partijen draait. Verder heeft de jongeman het perfect gedaan. Hij baalde overigens wel als un stekker. Maar och dat trekt wel weer bij.



Dan schijnt er nog spraakverwarring te zijn ontstaan over de mail... waarin zo duidelijk mogelijk gevraagd werd om niet met andere mensen naar het feest te komen dan je echte, eigenste, vaste partner. Ik zal geen namen noemen... maar het schijnt dat iemand dit gelezen heeft als zijnde dat hij met zijn eigen partner naar huis toe moest. Ja, dat kan, volgens mij is dit ook wenselijk maar dat hoeft niet natuurlijk ☺

De avond werd afgesloten met een broodje gezond (ja, dat was er ook) of broodje gebakken ei met of zonder spek (en ei en spek was er echt KEI veel). Dat ging er in als koek. Lekker hoor voordat je op de fiets stapt nog ff wat warmes naar binnen!

Op het einde van de avond zijn we nog maar met een handvol man. De tent is meteen daarna opgeruimd en afgebroken. Ik ben in die tijd nog ff in het café geweest. En ik was

om 3.30 uur thuis... veel later dan verwacht. Complimenten aan alle helpende handjes!!!
Bedankt luitjes voor een fijne avond en tot een volgende keer.

© 2007

MOTORSPORTKALENDER 2008 (voorlopige kalenders)

Moto-GP / 250cc / 125cc

9 Maart	Qatar - Doha/Losail **
30 Maart	Spanje - Jerez de la Frontera
13 April	Portugal - Estoril
4 Mei	China - Shanghai
18 Mei	Frankrijk - Le Mans
1 Juni	Italie - Mugello
8 Juni	Catalunya – Catalunya
22 Juni	Engeland - Donington Park
28 Juni	Nederland – Assen **
13 Juli	Duitsland – Sachsenring
20 Juli	USA - Laguna Seca *
17 Augustus	Tsjechie – Brno
31 Augustus	San Marina - Misano
14 September	USA - Indianapolis
28 September	Japan - Motegi
5 October	Australie - Phillip Island
19 October	Maleisie - Sepang
26 November	Valencia - Ricardo Tormo

* Alleen Moto-GP

** Zaterdag

Superbike/Supersport

23 Februari	Qatar - Doha/Losail
2 Maart	Australie - Phillip Island
8 April	Spanje – Valencia
27 April	Nederland - Assen
11 Mei	Italie - Monza
1 Juni	USA – Salt Lake City
15 Juni	nog nader te bepalen
29 Juni	San Marino – Misano
20 Juli	Tsjechie - Brno
3 Augustus	Engeland - Brands Hatch
24 Augustus	nog nader te bepalen
7 September	Engeland – Donington Park
28 September	Italie - Vallelunga
5 October	Frankrijk - Magny-Cours
26 October	Portugal – Portimao

Motocross MX1 en MX2

30 maart	Valkenswaard (Nederland)
13 april	Bellpuig (Spanje)
20 april	Agueda (Portugal)



Vervolg motocross MX1 en MX2

4 mei	Sevlievo (Bulgarije)
11 mei	Zarnesti (Roemenië)
25 mei	Sugo (Japan)
8 juni	Ernée (Frankrijk)
15 juni	nog niet bekend (Italië)
29 juni	Teutschenthal (Duitsland)
6 juli	Uddevalla (Zweden)
20 juli	nog niet bekend (Zuid-Afrika)
3 augustus	Namen (België)
10 augustus	Loket (Tsjechië)
31 augustus	Donington (Engeland)
7 september	Lierop (Nederland)
21 september	nog niet bekend (Noord Ierland) - Motocross of Nations

Motocross MX 3

6 april	Castelnau de Levis (Frankrijk)
13 april	Talavera de la Reina (Spanje)
27 april	nog niet bekend (Italië)
4 mei	Plomion (Frankrijk)
18 mei	nog niet bekend
25 mei	Alhama de Murcia (Spanje)
8 juni	Sverepec (Slovenië)
15 juni	Samokov (Bulgarije)
29 juni	Markelo (Nederland)
13 juli	Mladina (Kroatië)
20 juli	Orehova Vas (Slovenië)
24 augustus	Randers (Denemarken)
7 september	Roggenburg (Zwitserland)
14 september	nog niet bekend (Italië)
23 april	Agueda (Portugal)



WIST U DAT....

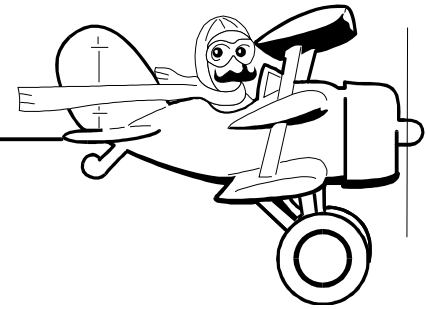

- Jan Derks vrijdagavond met het Zoefweekend zoveel luchtgitaar heeft gespeeld dat hij de volgende dag met de rit naar Raalte zijn banden van de motor moest oppompen!
- Je van een touwtje en één leeg waterflesje een microfoon kunt maken.
- Je met een tweede flesje een dubbele mic kunt maken.
- Veronique een gezuigschrift heeft.
- Roel vindt dat ze alleen haar theorie-examen nog maar heeft gehaald en zich afvraagt wanneer het praktijkexamen gaat plaatsvinden.
- Veronique een gele doos heeft. Dat dit bij nader inzien een gele poetsdoos was.
- Er enorm slap is geuwoehoord op het terras aansluitend aan het weekend.
- Marc erg baalde van zijn kapotte motor.
- De ontgroeningceremonie erg geslaagd is geworden geweest.
- Jan Derks zijn trui helemaal onder de groenten zat.
- De fam. Bouwen het dit jaar weer spannend maakt. Schuivers en platleggen en zo... okay dat hoort er bij. Maar wat dieu Skonzoon Joris nou weer gemaakt heeft. Vuurspugend ging zunu moto ten onder.
- Marc de Klein aan het paaldansen is geweest tijdens de rit van 09.09. Omleiding over bruggetje.. zijspan kon er niet door; dus Marc over het zijspan er uit geklommen om aan het paaltje te hangen. Paaltje brak af.
- Jan K. het verschil niet weet tussen een blote kont en een string!
- We sinds het Zoeffeest weten waarom de vijver bij Jan K. zo troebel is.
- Deze twee over Jan met elkaar te maken hebben!
- Hij voor dit verhaal een verrekijkertje krijgt met zijn verjaardag!

© 2007

HARLEY PALANGCHAO

Skon hobby van die mannen!!!



ZOEFAGENDA 2008



2007

Zaterdag 22 december 2007

Vrijwilligersavond

2008

Ook deze keer zijn de data onder voorbehoud!

Woensdag 23 januari 2008	Filmavond
Woensdag 13 februari 2008	Algemene leden vergadering + iets
Woensdag 19 maart 2008 (onder voorbehoud)	Avondje Zoef/ Amsterdam Dakar
Zondag 13 april 2008	Eerste rit
Vrijdag, zaterdag en zondag 25-26-27 april	Zoefweekend (onder voorbehoud)
Zaterdag 31 mei 2008	Zoeftreffen
Zaterdag 14 juni 2008	Zoefactiviteitendag (onder voorbehoud)
Zaterdag 28 juni 2008	TT Assen
Zondag 13 juli 2008	Tweede rit
Zondag 7 september 2008	Derde rit
Zaterdag 1 november 2008	Feestavond

© 2007



EN DIT JAAR BURNEN WE HET BOEKJE UIT!